

# WT-A03 HC-serie

Bedrade analoge thermostaat verwarmen & koelen  
WATTS Vision® System

## Technische fiche



## Omschrijving:

Met Vision® Wired kunt u de temperatuur van individuele ruimtes regelen voor verwarmings- en/of koelsystemen. Thermostaten uit de A03, D03 of DP03 serie worden aangesloten op de Vision® Wired regelaar die elke zone via de actuatorregeling koppelt aan de vloerverwarmingsverdelers. Thermostaten kunnen ook rechtstreeks worden aangesloten op zoneventielen uit de 22CX-serie.



### Vision® Bedrade WT-A03 HC-SERIE

De analoge thermostaat is ontworpen om via een live triac-uitgang verschillende soorten verwarmings- of koelsystemen te sturen. De Vision® Wired-thermostaat is compatibel met zowel NC- als NO-actuatoren en biedt een breed spanningsbereik voor voeding van 24 tot 230 VAC. De temperatuurregeling is gebaseerd op een interne sensor. Een externe sensor (SENSOR 10K - 900003397) kan worden aangesloten zonder extra externe voeding. Een LED geeft aan of het inschakelsignaal verwarming of koeling is geactiveerd. Ingang voor omschakeling verwarming of koeling met behulp van Vision® Wired-controller.

Thermostaat compatibel met Vision® Wired-systeem

- Bedrijfsspanning van 24 tot 230 V 50/60 Hz
- Regeling van NC- en NO-actuatoren
- Regeling van het verwarmings- of koelsysteem, schakelaar met digitale hoofdthermostaat (Auto of Manueel), met slave-thermostaat aangesloten op controller
- Pilotdraad voor klok
- Antivries functie
- 3 temperatuurregelingsmodi voor regeling (vloer, gecombineerd...): via interne sensor, via externe sensor (vloersensor) of via interne sensor en vloertemperatuurbegrenzing door externe sensor (7 - 30°C). Externe sensor in optie.

Type	Artikelnr.	Omschrijving:
WT-A03 HC	900008017	Watts Vision® Bedrade analoge Thermostaat verwarmen en koelen

Technische specificaties	
IP-classificatie	IP30
Isolatie van de beveiliging	Klasse II
Nauwkeurigheid temperatuurmeting	0.1°C
Klasse ErP	Niveau IV (2%)
Type regeling	Proportionele band (cycli 15min) of hysteresis +/-0,5°C
Temperatuur bereiken: Comfort/ Antivries	7°C tot 30°C/ 7°C
Voeding	24 tot 230VAC
Uitgangsvermogen	Live Triac, NO of NC 24VAC: Max. 5 actuatoren (1,6W/actuator) 230VAC: Max. 8 actuatoren (1,8W/actuator)
Temperatuursensor	Inwendig en/of uitwendig (optioneel) NTC 10kΩ bij 25°C
Richtlijnen	2014/35/EU, 2014/30/EU, 2014/53/EU, 2011/65/EU, 2012/19/EU, 2015/1188/EU
Werkende temperatuur	0°C tot 40°C
Verzend- en opslagtemperatuur	-10°C tot +50°C

## Elektrische aansluiting

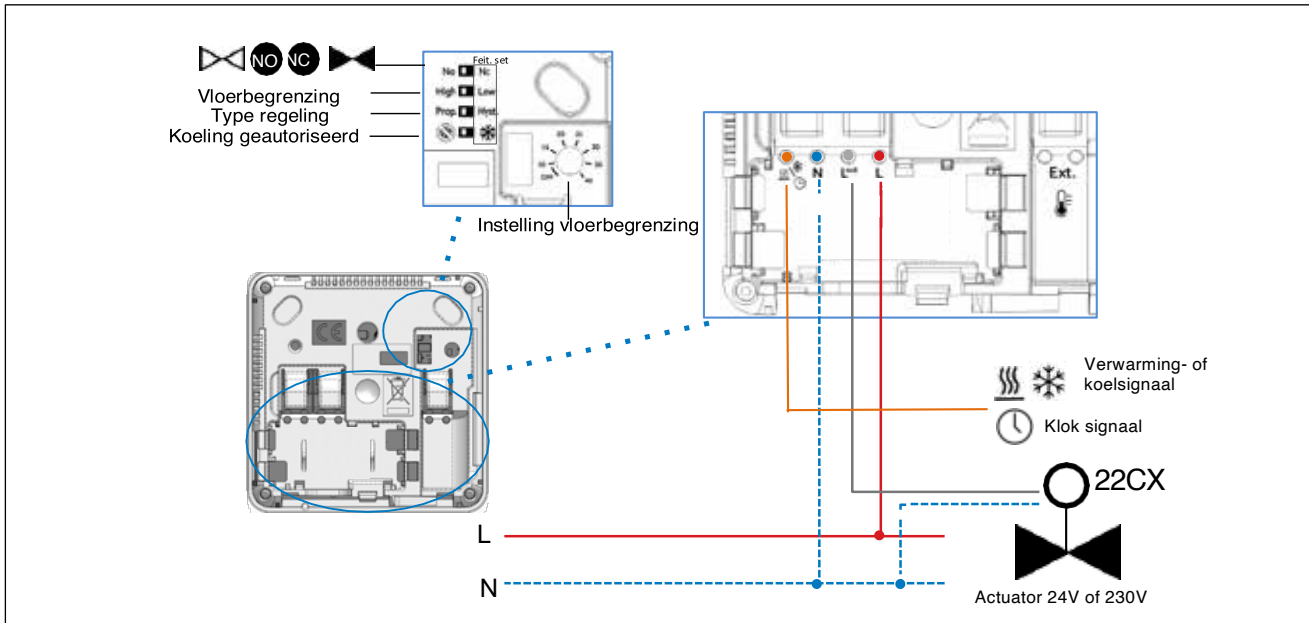

## Installatie voorbeeld

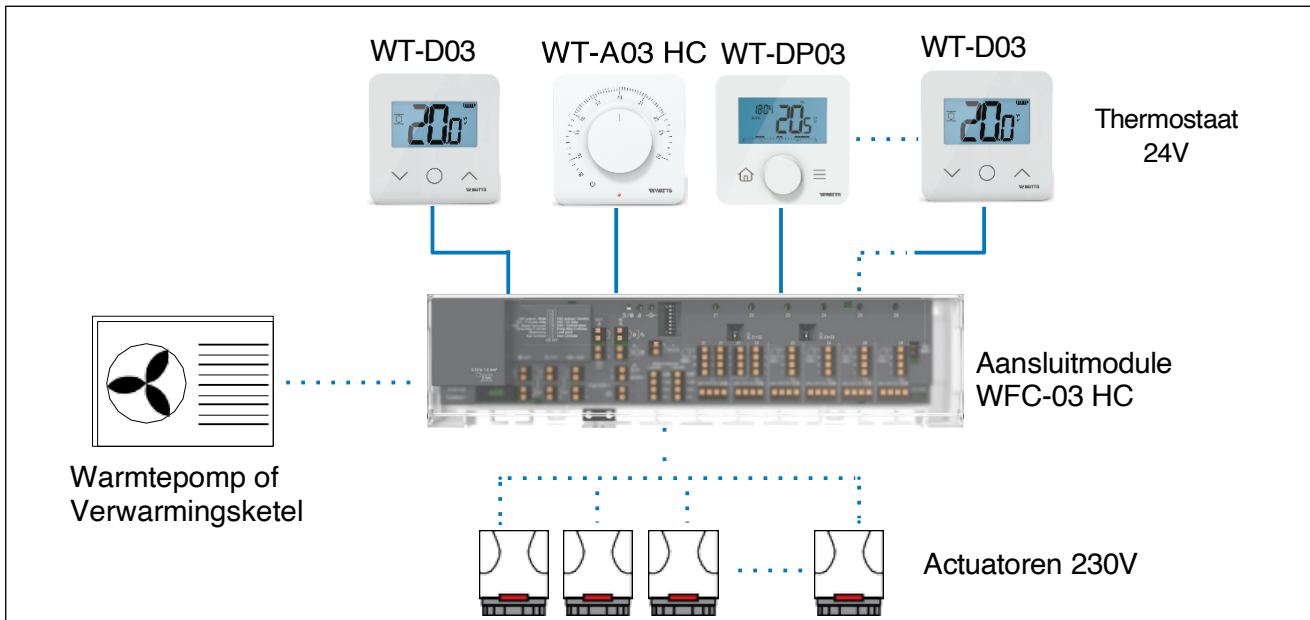

## Specificatie tekst

### **Vision® bedrade WT-A03 HC-SERIE**

Analoog-elektronische thermostaat om de temperatuur van de afzonderlijke ruimtes voor verwarmings- en koelsystemen te regelen. Kan rechtstreeks worden aangesloten op zoneafsluiters uit de 22CX-serie of via aansluitmodules Vision® Wired-controller WFC-03. Compatibel met zowel NC- als NO-actuatoren en biedt een breed spanningsbereik voor voeding van 24 tot 230VAC. De temperatuurregeling is gebaseerd op een interne sensor. Een externe sensor (SENSOR 10K - 900003397) kan worden aangesloten zonder extra externe voeding. Een LED geeft aan of het inschakelsignaal verwarming of koeling is geactiveerd.

**Voldoet aan: 2014/35/EU, 2014/30/EU, 2014/53/EU, 2011/65/EU, 2012/19/EU, 2015/1188/EU.**

## Totale afmetingen (mm)

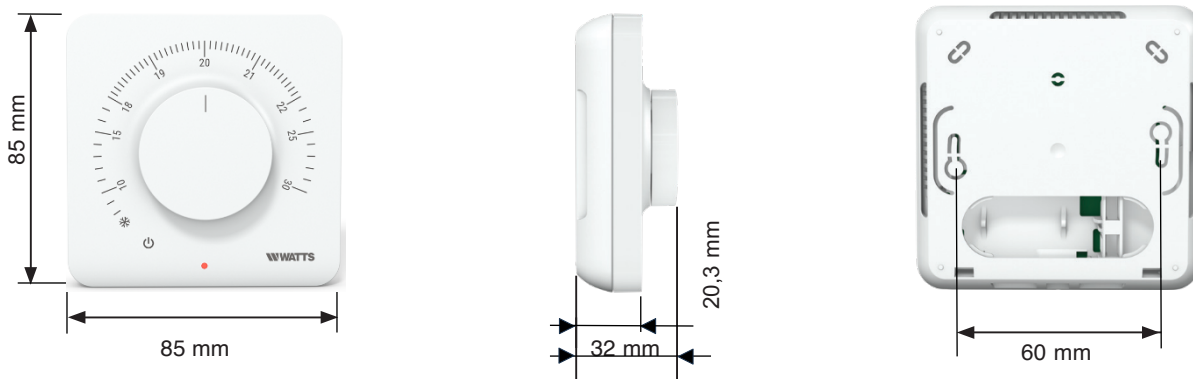

De beschrijvingen en foto's in dit productspecificatieblad worden louter informatief verstrekt en zijn niet bindend. Watts Industries behoudt zich het recht voor om zonder voorafgaande kennisgeving technische en ontwerpverbeteringen aan haar producten uit te voeren. Garantie: Alle verkopen en verkoopcontracten zijn uitdrukkelijk afhankelijk van de instemming van de koper met de algemene voorwaarden van Watts die te vinden zijn op zijn website op <https://wattswater.eu/gtc/> - Watts maakt hierbij bezwaar tegen elke voorwaarde, anders dan of aanvullend op de voorwaarden van Watts, opgenomen in enige kopers communicatie in welke vorm dan ook, tenzij overeengekomen in een schriftelijk ondertekend door een functionaris van Watts.



**Watts Benelux**  
Beernemsteenweg 77A • 8750 Wingene • België  
Bezoekadres NL: Kollergang 14 • 6961 LZ Eerbeek • Nederland  
Tel +32 51 65 87 08 • Tel NL +31 313 673 700  
[benelux@wattswater.com](mailto:benelux@wattswater.com) • [www.wattswater.eu](http://www.wattswater.eu)