

WT-D03 HC

Thermostat d'ambiance filaire digital Heat&Cool
Vision® Wired

Manuel d'utilisation

- (EN) **User guide**
- (DE) **Benutzerhandbuch**
- (FR) **Manuel d'utilisation**
- (NL) **Gebruikershandleiding**
- (IT) **Manuale d'uso**
- (ES) **Guía de Usuario**
- (DA) **Brugervejledning**
- (SV) **Bruksanvisning**
- (NO) **Bruksanvisning**
- (FI) **Käyttöopas**
- (RU) **Руководство по эксплуатации**
- (PL) **Instrukcja obsługi**



Table des matières

Généralités	3
1. Présentation.....	4
2. Contenu de la boîte.....	4
3. Première installation.....	5
4. Description du produit.....	6
4.1 Description du logo de l'écran LCD.....	6
5. Sélection du mode.....	7
5.1 Changement du réglage de température.....	8
5.1.1 Mode Boost/Minuteur	
5.1.2 Mode Confort	
5.1.3 Mode Réduite/ECO	
5.1.4 Mode Hors gel	
5.1.5 Mode OFF	
5.1.6 Mode Réversible	
6. Description des fonctions.....	9
6.1 Mode Réversible	
6.2 Détection de fenêtre ouverte	
6.3 Verrouillage du clavier	
6.4 Code confidentiel	
6.5 Témoins de chauffage et de rafraîchissement	
6.6 Témoin (LED)	
7. Paramètres de l'utilisateur.....	11
7.1 Accès au menu des paramètres de l'utilisateur	
7.2 Description des paramètres de l'utilisateur	
8. Paramètres de l'installateur.....	14
9. Sondes de température utilisées pour le réglage.....	18
9.1 Sondes de température	
9.2 Description des configurations de réglage	
10. Dépannage et solutions.....	19
11. Entretien.....	20
12. Caractéristiques techniques.....	20
13. Normes	21
14. Dimensions et poids.....	21

Généralités

Avertissements de sécurité et consignes d'utilisation

- Ce produit doit être installé de préférence par un technicien agréé. Sous réserve du respect des conditions susmentionnées, le fabricant assume la responsabilité de l'équipement conformément aux dispositions légales.
- Toutes les instructions figurant dans le manuel d'installation et d'utilisation doivent être respectées lors des interventions sur le thermostat. Toute installation, utilisation ou entretien incorrect annule la responsabilité du fabricant.
- 2012/19/UE (directive DEEE) : les produits portant ce symbole ne peuvent pas être mis au rebut en dehors d'un centre de tri sélectif dans l'Union européenne. Pour un recyclage correct, renvoyer ce produit au fournisseur local contre l'achat d'un appareil neuf équivalent, ou le remettre à un point de collecte prévu à cet effet. Pour de plus amples informations, consulter le site : www.recyclethis.info



- Toute tentative de réparation annule la responsabilité et les obligations de garantie et de remplacement du fabricant.
- Ne pas recouvrir le thermostat pour pouvoir mesurer précisément la température ambiante. Ne jamais dissimuler par conséquent la sonde derrière des rideaux épais, des meubles, etc. Le cas échéant, utiliser une sonde à distance.

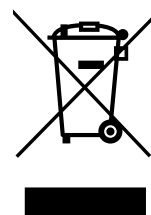

Application

- Le thermostat a été conçu pour être utilisé dans les habitations, les bureaux et les sites industriels. Vérifier que l'installation est conforme à la législation en vigueur avant la mise en service pour garantir son utilisation adéquate.

Consulter le « Guide d'installation rapide » pour obtenir des informations sur l'installation du thermostat



<https://wattswater.eu/wt-d03/>



1. Présentation

- Thermostat compatible avec le système **Vision® Wired**.
- 3 touches tactiles.
- Connectivité à 4 fils.
- Réglage des différents modes de température.
- Fonction hors gel.
- **Hystérésis** configurable **ou** réglage de la **bande proportionnelle** (PWM).
- Code confidentiel et verrouillage à vis pour l'espace public.
- Mémoire EEPROM non volatile.
- 2 menus des paramètres : Utilisateur et Installateur.

En option

Sonde externe avec plusieurs possibilités de réglage (plancher, thermostat, combiné...).

2. Contenu de la boîte

1 x



Thermostat WATTS Vision®

1 x

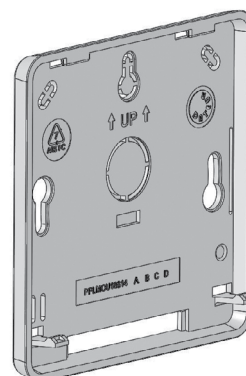

Plaqué arrière

1 x

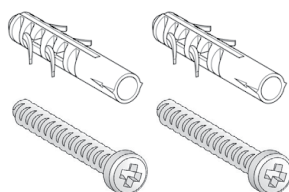

Vis de serrage

3. Première installation

Consulter le guide d'installation rapide.

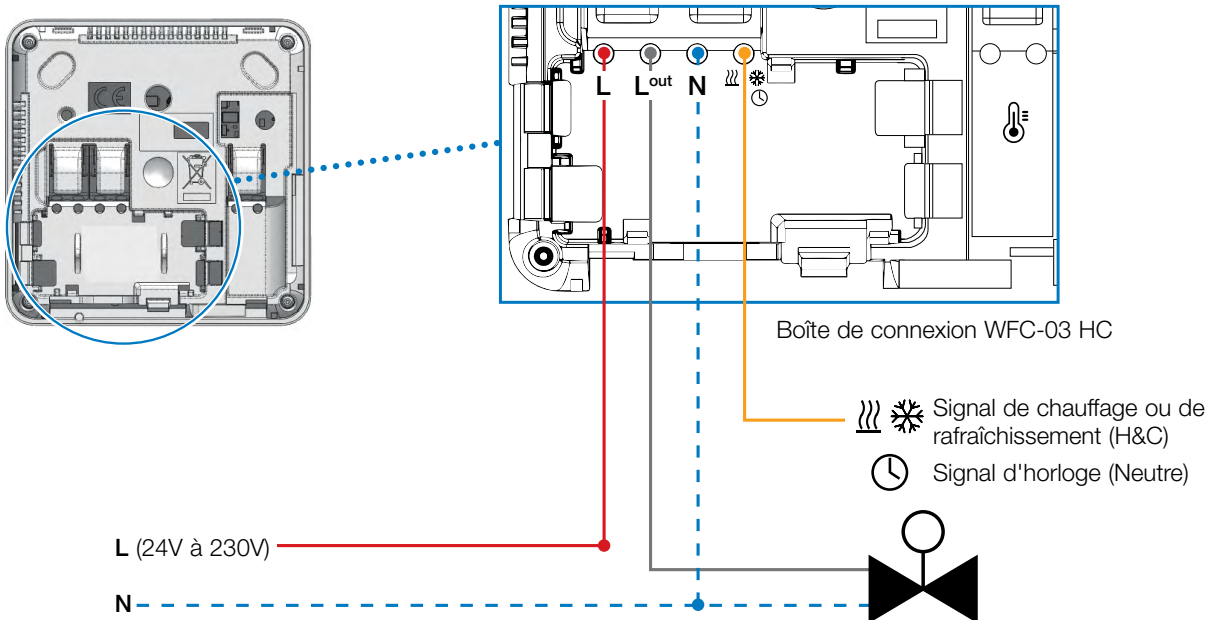

Une fois le thermostat en marche, le lancement de la procédure d'initialisation démarre :

- ① Tous les segments de l'écran LCD s'affichent
- ② Le témoin (LED) clignote en blanc
- ③ L'affichage à écran LCD indique la version du logiciel
- ④ Le thermostat initialise sa configuration interne en fonction du signal H&C

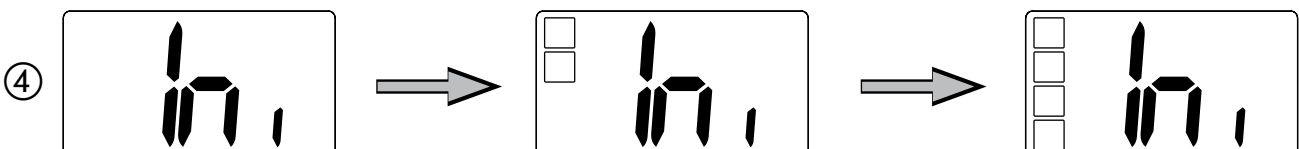
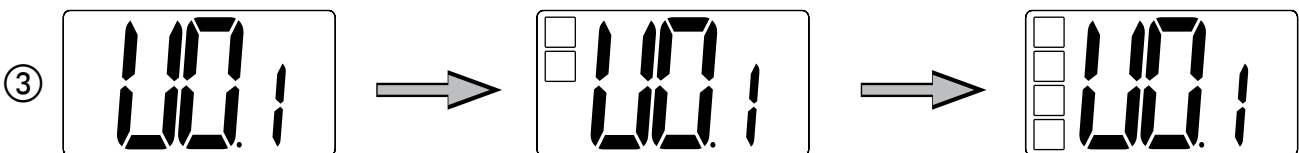
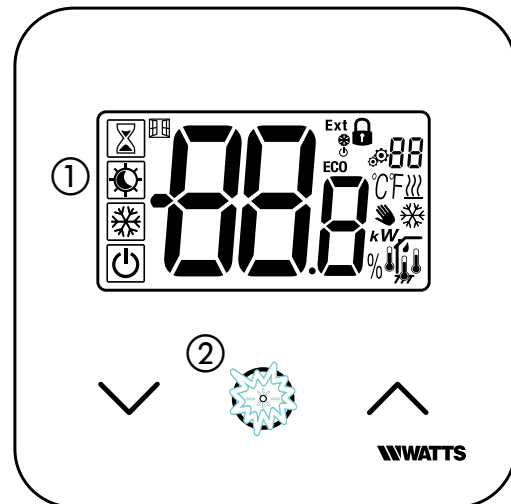

4. Description du produit

Validation du réglage de la valeur de consigne de la température ou accès au menu des paramètres ou affichage de la température/de la valeur de consigne de la température mesuré(e).

Touche moins ou touche bas/gauche pour naviguer dans le menu.

Touche plus ou haut/droite pour naviguer dans le menu.

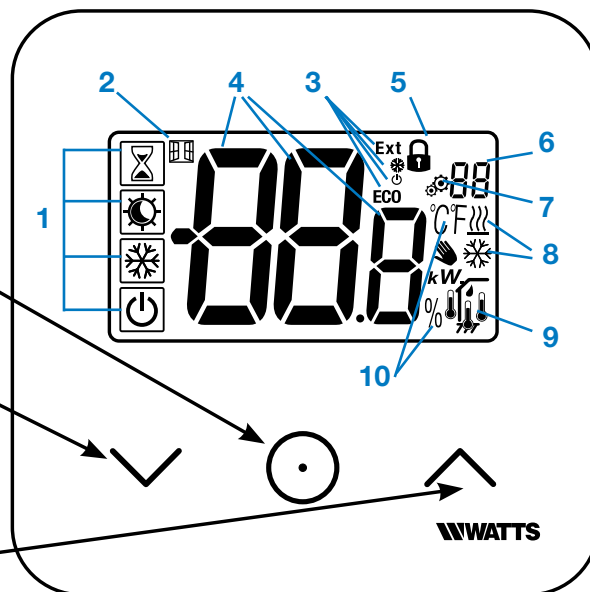

4.1 Description de l'écran LCD

1. Symbole affichant le mode de fonctionnement en cours du thermostat de gauche à droite :
 Le thermostat est dans une configuration maître lorsque le mode symbole affiche le symbole ☾.
 Le thermostat est dans une configuration esclave lorsque le mode symbole n'affiche pas le symbole ☾.

☸ Mode Boost/Minuteur

☀ Mode Confort en mode chauffage

☾ Mode Réduite/ECO

❄ Mode Hors gel

⏻ Mode OFF lorsque le mode « Réversible » est activé

2. ☰ Détection de fenêtre ouverte

3. Affichage de l'horloge réduite et commande de chauffage et de rafraîchissement :

- Ext commande appliquée au système de chauffage
- ECO commande pour valeur de consigne du mode Réduite
- ❄ commande de configuration de rafraîchissement
- ⏻ commande d'arrêt

4. 88.8 Température mesurée / valeur de consigne de la température / temps restant pour le mode Boost.

5. 🔒 Clavier verrouillé

6. 88 Numéro dans le menu des paramètres

7. ⚙ Menu des paramètres

8. Témoins indiquant la demande de chauffage ☸ et de rafraîchissement ❄

9. Type de données mesurées et sonde utilisée pour le réglage du système :

- ☹ Mesure et contrôle de l'humidité

- ☹ Sonde de température interne

- ☹ Sonde de température ambiante

- ☹ Sonde de température au plancher

- ☹ Sondes de température interne et au plancher

10. Unités de température °C ou °F ou mesure du taux d'humidité %

5. Sélection du mode

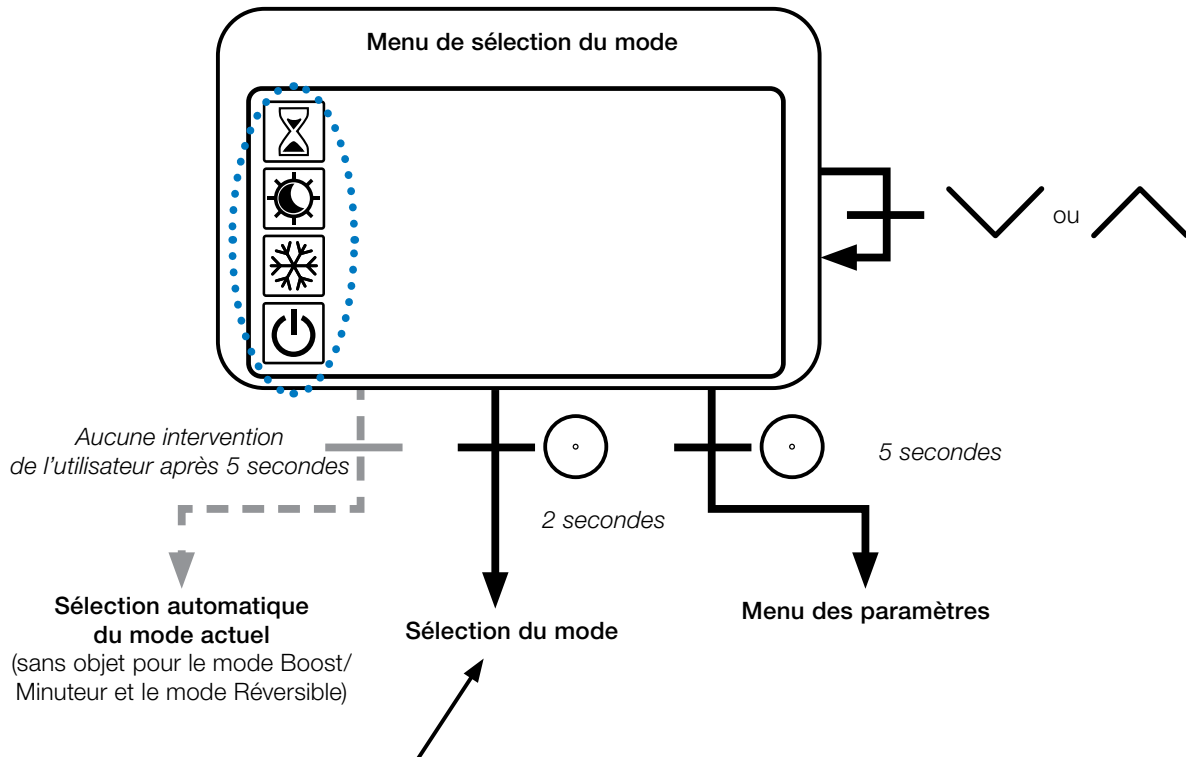

Appuyer sur l'une des touches pour réactiver le thermostat et activer le rétroéclairage.
 Maintenir la touche pendant 2 secondes pour accéder au **menu et sélectionner le mode**.
 Appuyer sur ou pour passer d'un **mode** de navigation à l'autre.

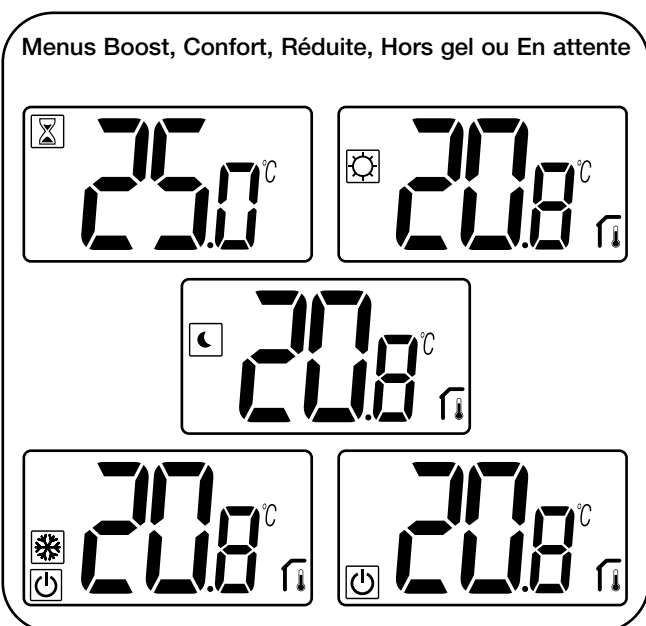

Si la « navigation de base » est activée, le menu de navigation se présentera comme suit :



Si le « mode Réversible » est activé (voir le paragraphe 5.6 « Mode Réversible » pour de plus amples détails), le menu de navigation se présentera comme suit :



5.1 Changement du réglage de température

Réactiver le thermostat en appuyant sur n'importe quelle touche.

Appuyer sur ou , pour changer la valeur de consigne de la température (les chiffres se mettent à clignoter).

Appuyer sur la touche pour valider la valeur de consigne de la température.

5.1.1 Mode Boost/Minuteur

En mode Boost, la valeur de consigne de la température est appliquée pendant une période sélectionnée.

Passé ce délai, le thermostat reviendra au mode précédent.

Commencer par définir le réglage de la température souhaitée avec la touche ou , appuyer sur la touche de validation pour valider ; la valeur par défaut est de 24°C.

Possibilité, dans un second temps, de régler la durée en heures "H" en dessous de 24 heures, puis en jour "d".

Dans la configuration de commutation automatique du signal H&C, il est impossible de sélectionner le mode Boost/Minuteur.

Si le signal H&C modifie le système de configuration, le mode Boost/Minuteur sera désactivé. Le thermostat reviendra au mode sélectionné précédent.

Valeur par défaut : "no" (0 minute)

Plage de valeurs : 1 à 23 heures (incrément de 1 heure) et de 1 à 44 jours (incrément de 1 jour).

5.1.2 Mode Confort

Avec ce mode, la valeur de consigne de la température de confort sera maintenue en permanence.

Ce mode ne peut pas être sélectionné si le thermostat est un appareil « esclave » et que le signal H&C envoie des informations limitées.

5.1.3 Mode Réduite/ECO

Avec ce mode, la valeur de consigne de la température réduite sera maintenue en permanence.

Cette valeur de consigne correspond à la valeur de confort réduite par un écart (voir le paragraphe 7.2 «Description des paramètres de l'utilisateur»).

Le mode Réduite/ECO n'est sélectionnable que si le thermostat est dans la configuration maître.

Si le signal H&C est en mode ECO et que le thermostat est configuré sur le mode Esclave, le thermostat est automatiquement réglé sur la configuration ECO.

Remarque : en mode Rafraîchissement, le mode Réduite fonctionne comme le mode OFF (arrêt du système, fermeture des contacts NF).

Le thermostat est dans une configuration maître lorsque le mode symbole affiche le symbole .

Le thermostat est dans une configuration esclave lorsque le mode symbole n'affiche pas le symbole .

Remarques importantes :

- Avec le réglage « Limite plancher », le mode Réduite/ECO ne pourra pas fonctionner correctement si la valeur « Limite basse » est trop élevée.
- Si la configuration du système est réglée sur commutation automatique du signal H&C et que le thermostat est un système maître, l'utilisateur ne pourra pas définir de dérogations.
- Si le signal H&C modifie le système de configuration, la dérogation pour la valeur de consigne sera désactivée.

5.1.4 Mode Hors gel

Utiliser ce mode pour protéger l'appareil du gel (valeur par défaut 7°C).

Remarque : en mode Rafraîchissement, le mode Hors gel fonctionne comme le mode OFF (arrêt de système).

Si le réglage « Limite plancher » est réglé par l'utilisateur/l'installateur, la sélection du mode Hors gel désactive le réglage « Limite plancher ».

La valeur de consigne de la température hors gel s'applique lorsqu'une fenêtre ouverte est détectée.

5.1.5 Mode OFF (arrêt)

Utiliser ce mode pour couper l'installation.

Faire preuve de vigilance : Avec ce mode, l'appareil peut geler.

- En mode OFF, le réglage « Limite plancher » est désactivé.

5.1.6 Mode Réversible





Ce mode permet de passer du système de chauffage au système de rafraîchissement, le passage peut être géré par le thermostat en mode Maître (manuel ou automatique) qui s'affiche en mode Esclave (signal H&C à l'entrée du thermostat).

6. Description des fonctions

6.1 Mode Réversible

Accès au menu réversible

Saisir le paramètre de l'utilisateur 07, utiliser les touches  et  pour sélectionner le mode de fonctionnement du thermostat :

- Hot  : mode de réglage du chauffage
- CLd  : mode de réglage du rafraîchissement
- rEv : activation du mode Réversible dans le menu
- Aut   : mode automatique Chauffage/Rafraîchissement.

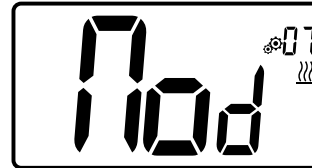

Appuyer sur la touche  pour confirmer la sélection et passer en mode Confort.

L'inactivité de l'utilisateur pendant quelques secondes valide la sélection en cours et permet de revenir au mode précédemment sélectionné.

Appuyer sur la touche  pour valider la valeur de consigne de la température.

Une fois le mode Réversible sélectionné, le changement de mode se déroule comme suit :

Appuyer 2 secondes sur  pour accéder au menu de sélection du mode menu. Faire défiler ensuite sous le mode OFF jusqu'à ce que les 4 icônes noires s'affichent :

À l'aide de la touche , sélectionner le mode de chauffage « Hot » ou le mode de rafraîchissement « CLd » avec les touches  et .

Appuyer sur la touche  pendant 1 seconde pour confirmer le mode de sélection.

L'inactivité de l'utilisateur pendant quelques secondes maintient le thermostat sur le mode précédent.

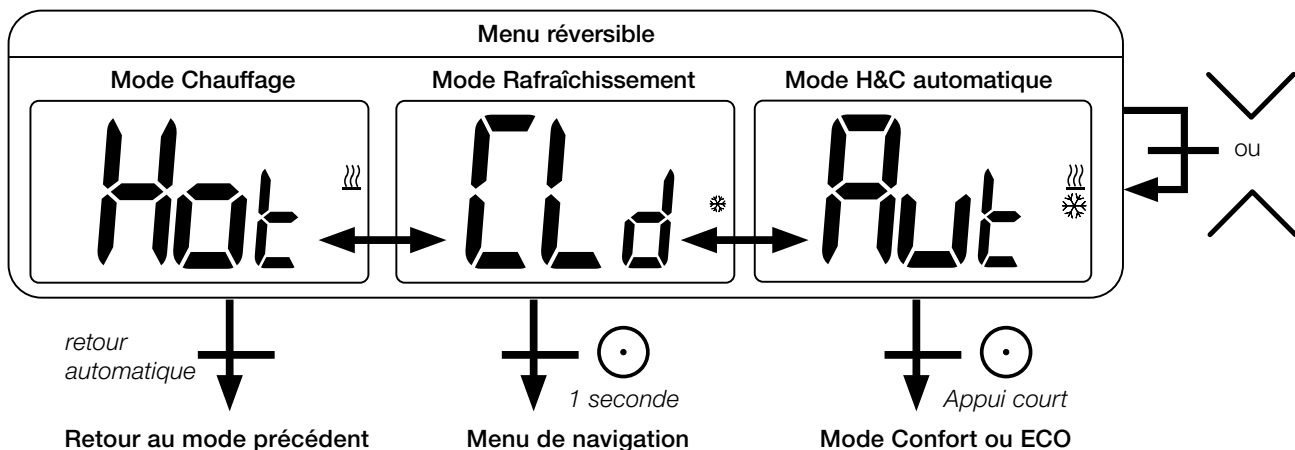

6.2 Détection de fenêtre ouverte

Saisir le paramètre d'utilisateur 06.





Si le paramètre est activé et une détection est en cours, le symbole  apparaît et clignote à l'écran ; cette fonction est réalisée par la mesure et l'enregistrement de l'évolution de la température.

En cas de détection d'une fenêtre ouverte, le thermostat applique la valeur de consigne de la température hors gel au système de chauffage.

L'utilisateur peut redémarrer le système de chauffage et arrêter le mode Détection de fenêtre ouverte en appuyant sur une touche.

6.3 Verrouillage du clavier

Réactiver le thermostat (rétroéclairage activé).

Appuyer longuement sur les touches  et  en même temps.

Une fois le verrouillage activé, le symbole  apparaît sur l'écran LCD :



6.4 Code confidentiel

Pour activer cette fonction, saisir le paramètre de l'utilisateur n° 9.

Le code confidentiel protège le thermostat contre tout changement du réglage de température ou de mode.

En réponse à l'enclenchement d'une touche, « PIN » s'affiche. Si l'utilisateur appuie sur une autre touche, il doit saisir le code confidentiel.

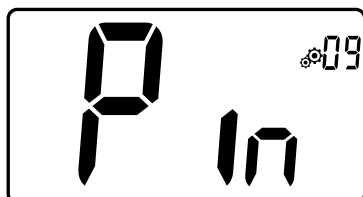

6.5 Témoins de chauffage et de rafraîchissement

Les symboles utilisés pour indiquer une demande de chauffage/rafraîchissement sont :

chauffage  ; rafraîchissement .

6.6 Témoin (LED)

Lorsque l'utilisateur modifie la valeur de consigne de la température avec le système en marche, les informations s'affichent avec un témoin (LED) multicolore situé au milieu de la touche de validation.

Température	Couleur du témoin (LED)
$T \leq 18^{\circ}\text{C}$	bleu
$18^{\circ}\text{C} < T \leq 20^{\circ}\text{C}$	azur
$20^{\circ}\text{C} < T \leq 22^{\circ}\text{C}$	vert
$22^{\circ}\text{C} < T \leq 24^{\circ}\text{C}$	orange
$T \geq 24^{\circ}\text{C}$	rouge

7. Paramètres de l'utilisateur

7.1 Accès au menu des paramètres de l'utilisateur

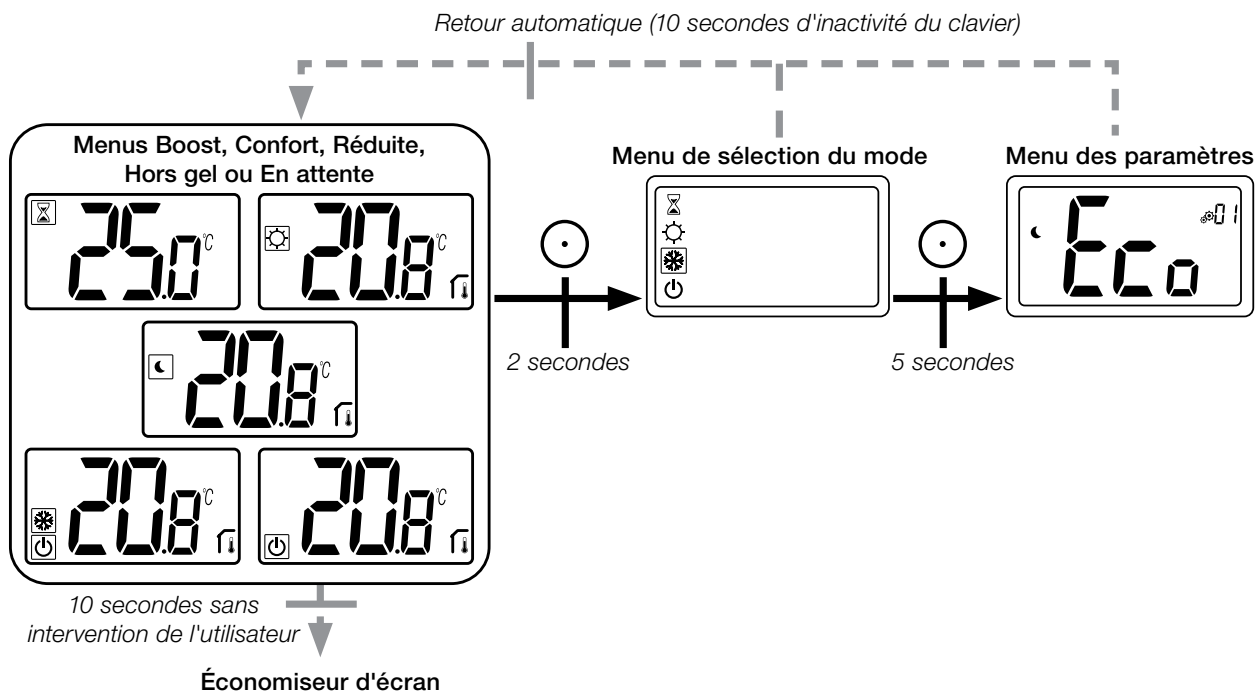



Appuyer sur l'une des touches pour réactiver le thermostat et activer le rétroéclairage.

L'utilisateur qui souhaite **accéder au menu des paramètres appuiera sur la touche  pendant 5 secondes.**

Pour faire défiler le menu, appuyer sur les touches  et .

Sélectionner le menu en appuyant sur la touche , la valeur se met à clignoter.

Une fois dans le menu, modifier la valeur du paramètre à l'aide des touches  et .

Appuyer à nouveau sur la touche  pour configurer la valeur du paramètre.

Remarque : les paramètres du thermostat sont divisés en deux groupes : utilisateur et installateur (menu avancé).

7.2 Description des paramètres de l'utilisateur

	<p>Réglage de l'écart ECO/Réduite Valeur par défaut : 2,0°C Valeurs : 0,0°C à 5,0°C</p>
	<p>Mode « Navigation de base » « Yes » : activation de la fonction, limitée aux modes Confort et OFF « no » : absence d'activation Valeur par défaut : no Valeurs : Yes / no</p>
	<p>Affichage de la température dans la pièce « Yes » : le thermostat affiche la température mesurée « no » : le thermostat affiche la valeur de consigne de la température Valeur par défaut : Yes Valeurs : Yes / no</p>
	<p>Étalonnage de la sonde d'ambiance interne (thermostat) Ce menu s'affiche uniquement si le paramètre rEG (n° 20) est défini sur « Air » ou « Fil ». L'étalonnage doit être réalisé lorsqu'une commande fonctionne depuis un jour. Placer le thermostat au centre de la pièce à 1,5 m environ du sol. Enregistrer la température qui s'affiche au bout d'une heure. Lorsque l'utilisateur entre en mode étalonnage, l'affichage du symbole signifie qu'aucun étalonnage n'a été réalisé jusqu'à présent. Saisir la valeur qui s'affiche sur le thermostat à l'aide des touches moins ∇ et plus \blacktriangle (incrément/décément de 0,1°C). Appuyer sur la touche de validation pour valider le réglage. Le symbole apparaît pour indiquer la réalisation de l'étalonnage. Si l'utilisateur appuie simultanément sur les touches moins ∇ et plus \blacktriangle, l'étalonnage de la sonde est réinitialisé. Le symbole disparaît. Remarque importante : un écart de température important peut indiquer une installation inadéquate du thermostat. Si l'écart de température est trop important, il se peut que le thermostat ait été mal installé, à savoir au mauvais endroit. Valeur par défaut : 0,0°C Plage de valeurs : -5,0°C à 5,0°C</p>
	<p>Étalonnage de la sonde d'ambiance externe (thermostat) Ce menu s'affiche uniquement si le paramètre rEG (n° 20) est défini sur « Amb » ou « Flr » ou « Fil ». L'étalonnage doit être réalisé lorsqu'une commande fonctionne depuis un jour. Placer le thermostat au centre de la pièce à 1,5 m environ du sol. Enregistrer la température qui s'affiche au bout d'une heure. Lorsque l'utilisateur entre en mode étalonnage, l'affichage du symbole signifie qu'aucun étalonnage n'a été réalisé jusqu'à présent. Saisir la valeur qui s'affiche sur le thermostat à l'aide des touches moins ∇ et plus \blacktriangle (incrément/décément de 0,1°C). Appuyer sur la touche de validation pour valider le réglage. Le symbole apparaît pour indiquer la réalisation de l'étalonnage. Si l'utilisateur appuie simultanément sur les touches moins ∇ et plus \blacktriangle, l'étalonnage de la sonde est réinitialisé. Le symbole disparaît. Remarque importante : un écart de température important peut indiquer une installation inadéquate du thermostat. Si l'écart de température est trop important, il se peut que le thermostat ait été mal installé, à savoir au mauvais endroit. Le réglage redémarrera dès que l'utilisateur modifiera ce paramètre. Valeur par défaut : 0,0°C Plage de valeurs : -5,0°C à 5,0°C</p>

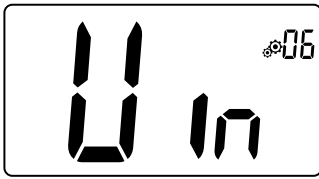

Détection de fenêtre ouverte

« Yes » : activation de la fonction

« no » : absence d'activation

Si la fonction est activée, le symbole s'affiche.

Pour plus d'informations, consulter le paragraphe « Détection de fenêtre ouverte ».

Valeur par défaut : **Yes** Valeurs : **Yes / no**



Mode de fonctionnement du thermostat

- **Hot** : mode chauffage

- **CLd** : mode rafraîchissement

- **Aut** : mode automatique

- **Rev** : affichage du menu Réversible (voir le paragraphe 5.6 « Mode Réversible »)

Valeur par défaut : **Hot** Valeurs : **Hot / Cold / Aut / Rev**



Activation ou désactivation du mode Rafraîchissement

Ce menu des paramètres permet d'activer ou de désactiver le mode Rafraîchissement dans une pièce de type salle de bains.

Lorsque le système est en mode Rafraîchissement, le thermostat est en mode OFF.

Valeur par défaut : **Yes** Autre valeur : **no**

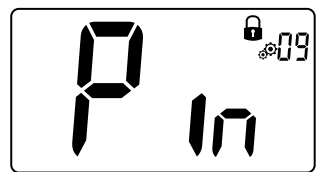

Activation du code confidentiel

« Yes » : activation de la fonction

« no » : absence d'activation

Pour de plus amples informations, consulter le paragraphe « Code confidentiel et verrouillage à distance ».

Valeur par défaut : **no** Autre valeur : **Yes**



Réglage de la valeur du code confidentiel

Ce menu s'affiche uniquement si le paramètre PIN (n° 09) est défini sur « Yes ».

L'utilisateur doit configurer les valeurs des trois chiffres et confirmer son choix avec la touche de validation .

Valeur par défaut : **000** Plage de valeurs : **000 à 999**



Unité de température affichée en

- **°C** : Celsius

- **°F** : Fahrenheit

Valeur par défaut : **°C** Valeurs : **°C / °F**

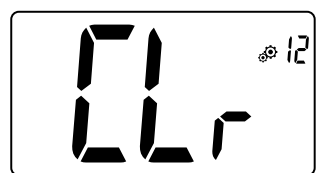

Réinitialiser les paramètres de l'utilisateur

Appuyer longuement sur la touche pendant 5 secondes pour réinitialiser, tous les segments s'allument, indiquant que le thermostat a été réinitialisé sur la valeur d'usine par défaut :

- Valeur de consigne des températures dans les modes .

- Tous les paramètres de l'utilisateur avec leurs valeurs d'usine.

Lorsque le bouton est maintenu enfoncé :

Effacement des paramètres de l'utilisateur





Affichage de la version du logiciel client

Appuyer longuement sur la touche de validation pour afficher la version logicielle et les informations de débogage.
Rappel : la version du logiciel est : Vxx.xx

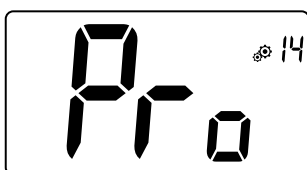

Menu de l'installateur

Ce menu permet d'accéder au menu des paramètres de l'installateur.
Appuyer longuement sur la touche de validation pour afficher le premier paramètre des menus de l'installateur.
Lorsque la touche validation/menu est maintenue enfoncée :

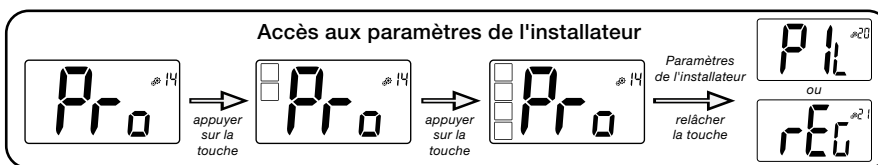

Quitter le menu de l'utilisateur

Appuyer sur la touche de validation pour quitter le menu de l'utilisateur et revenir à l'écran principal.

8. Paramètres de l'installateur

La modification de ces paramètres est réservée aux professionnels.

Pour accéder aux paramètres de l'installateur, ce dernier doit se rendre sur le paramètre de l'utilisateur n° 14.

Il devra ensuite appuyer longuement sur la touche de validation/menu pendant 5 secondes :

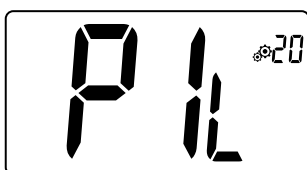
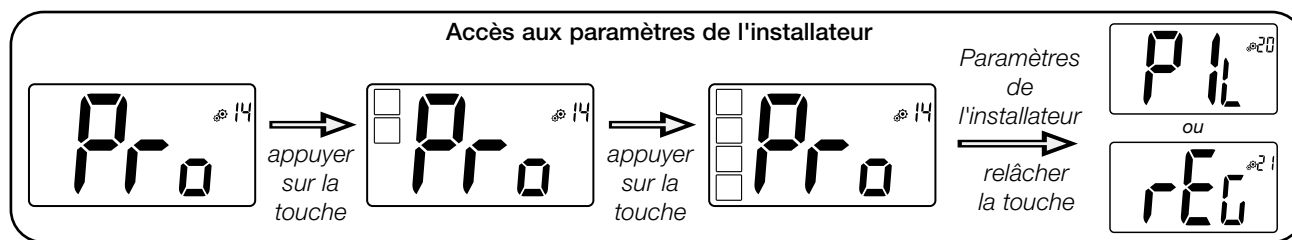

Configuration fil pilote

Pour pouvoir utiliser le signal H&C ou le signal d'horloge, le thermostat doit être défini sur la configuration esclave ou maître.

- « SLA » : configuration esclave - « MAS » : configuration maître

Valeur par défaut : SLA Autre valeur : MAS



Sélection de la sonde de température utilisée pour le réglage

- **AIR** : réglage à l'aide de la sonde interne
- **Amb** : réglage à l'aide de la sonde externe
- **FLR** : réglage de la sonde de plancher (sonde externe du thermostat)
- **FLL** : réglage avec la sonde de plancher et la sonde d'air

Pour sélectionner les réglages « Amb », « FLR » ou « FLL », la sonde externe doit être raccordée au thermostat. (voir le paragraphe 9 « Sondes de température utilisées pour le réglage » pour de plus amples informations).

Valeur par défaut : **Air** Autres valeurs : **Amb / FLL / FLR**



Affichage de la température mesurée par la sonde interne

Si « Err » s'affiche, la sonde interne est endommagée.



Affichage de la température mesurée par la sonde externe

- Température **au PLANCHER** / Température **AMBIANTE**

Si « Err » s'affiche, la sonde externe/interne n'est pas raccordée ou est endommagée.



Limite inférieure de la température au plancher (FL.L)

L'affichage et le réglage de cette valeur n'est possible que si le paramètre 21 est défini sur FLL.

La valeur « Limite basse » sera utilisée dans les configurations chauffage et rafraîchissement. Appuyer sur \wedge pour augmenter la valeur.

Valeur par défaut : « **no** » : désactivée

Autres valeurs : **5°C** à « **FL.H** » (ou **40°C**)



Limite supérieure de la température au plancher (FL.H)

L'affichage et le réglage de cette valeur est possible lorsque le paramètre 21 est défini sur FLL. La valeur « Limite haute » sera utilisée dans les configurations chauffage et rafraîchissement. Appuyer sur \vee pour diminuer la valeur.

Valeur par défaut : « **no** » : désactivée

Autres valeurs : « **FL.Lo** » (ou **5°C**) à **40°C**



Type de réglage

- **HYS** : réglage de l'hystérésis
- **bP** : réglage de la bande proportionnelle

Valeur par défaut : **bP**

Autre valeur : **HYS**



Valeur de l'hystérésis

Ce menu s'affiche uniquement si le paramètre « Typ » (n° 26) est défini sur « HYS ».

Utiliser les touches moins \vee et plus \wedge pour définir la valeur de l'hystérésis.

Appuyer sur la touche de validation \odot pour valider le réglage.

Valeur par défaut : **0,3°C** Plage de valeurs : **0,2°C** à **3°C**



Réglage de la durée du cycle

Ce menu s'affiche uniquement si le paramètre « Typ » (n° 26) est défini sur « bp ».
 Utiliser les touches moins ∇ et plus \blacktriangle pour définir la valeur de la durée du cycle.
 Appuyer sur la touche de validation \odot pour valider le réglage.
 Valeur par défaut : **10 minutes** Autres valeurs : [10 15 30 45 60]

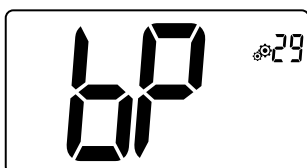

Bande proportionnelle

Ce menu s'affiche uniquement si le paramètre « Typ » (n° 26) est défini sur « bp ».
 Utiliser les touches moins ∇ et plus \blacktriangle pour définir la valeur de la bande proportionnelle.
 Appuyer sur la touche de validation \odot pour valider le réglage.
 Valeur par défaut : **2°C** Plage de valeurs : **2°C à 5°C**



Premier paramètre du signal H&C : largeur de la zone d'insensibilité

Ce menu s'affiche uniquement si le paramètre « Mod » (n° 07) est défini sur « Aut » ou que « Aut » est sélectionné dans le menu du mode « Réversible ».
 Ce paramètre correspond à la **largeur de la zone d'insensibilité**.
 Utiliser les touches moins ∇ et plus \blacktriangle pour définir la valeur.
 Appuyer sur la touche de validation \odot pour valider le réglage.
 Valeur par défaut : **1°C** Plage de valeurs : **0°C à 5°C** par incrément de **0,5°C**



Deuxième paramètre du signal H&C : seuil temporel

Ce menu s'affiche uniquement si le paramètre « Mod » (n° 07) est défini sur « Aut » ou que « Aut » est sélectionné dans le menu du mode « Réversible ».
 Ce paramètre correspond à un **seuil temporel**.
 Utiliser les touches moins ∇ et plus \blacktriangle pour définir la valeur. Appuyer sur la touche de validation \odot pour valider le réglage.
 Valeur par défaut : **1H** Autres valeurs : **no, 30 minutes, 2H, 3H, 4H et 5H**



Valeur minimum de la plage de réglage de la valeur de consigne de la température

Valeur par défaut : **5,0°C** Plage de valeurs : **5,0°C à 15,0°C**

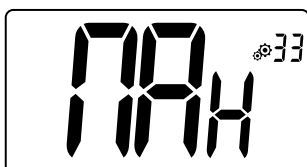

Valeur maximum de la plage de réglage de la valeur de consigne de la température

Valeur par défaut : **30,0°C** Plage de valeurs : **20,0°C à 37,0°C**

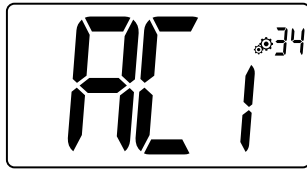

Minuterie anti-court cycle activée

Réglage de la valeur temporelle pour la charge à l'état débloqué.

La valeur temporelle correspond à un nombre de minutes.

Valeur par défaut : **2 minutes** Autres valeurs : **no** à **5 minutes**

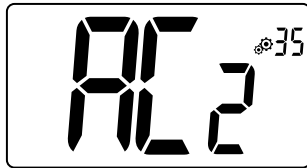

Minuterie anti-court cycle désactivée

Réglage de la valeur temporelle pour la charge à l'état bloqué.

La valeur temporelle correspond à un nombre de minutes.

Valeur par défaut : **2 minutes** Autres valeurs : **no** à **5 minutes**



Modèle d'actionneur : uniquement avec thermostat WATTS

Réglage du modèle d'actionneur :

- « **no** » : normalement ouvert

- « **nc** » : normalement fermé

Valeur par défaut : **nc**

Autre valeur : **no**

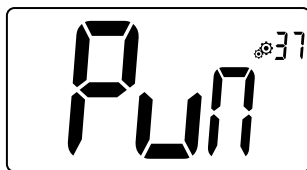

Exploitation de la pompe et de la valve

Activation ou désactivation de l'exploitation du système.

Valeur par défaut : **Yes** Autre valeur : **no**



Fonction anti-condensation de l'installation : uniquement avec la sonde RH

Lorsque de la condensation est détectée, la climatisation s'arrête et/ou le déshumidificateur est activé.

Valeur par défaut : **Yes** Autre valeur : **no**



Effacement de l'EEPROM

Tous les paramètres du thermostat seront réinitialisés avec les réglages d'usine.

Appuyer longuement sur la touche de validation  pour afficher :

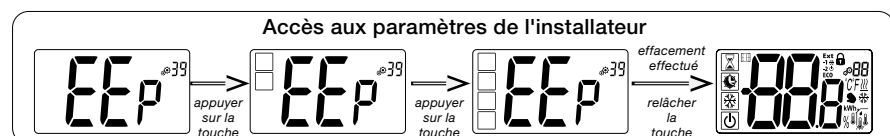

Quitter le menu de l'installateur

Appuyer sur la touche de validation  pour quitter le menu de l'utilisateur et revenir à l'écran principal.

9. Sondes de température utilisées pour le réglage

9.1 Sondes de température

Le thermostat peut mesurer la température à partir de deux sondes différentes :

- Sonde interne : cette sonde est intégrée au thermostat.
- Sonde externe : cette sonde est branchée à l'arrière du thermostat. En fonction de la configuration du réglage, elle peut être utilisée comme sonde de température « ambiante » ou sonde de température au plancher.

9.2 Description des configurations de réglage

Deux sondes de température différentes peuvent être utilisées pour le réglage du chauffage et du rafraîchissement.

En ce qui concerne le branchement de la sonde externe, l'installateur pourra choisir un type de réglage dans le paramètre 20 du menu de l'installateur (voir le paragraphe 8 « Paramètres de l'installateur »).

Configuration de réglage	Sonde	Affichage sur l'écran LCD	Description
AIR	Interne		Le réglage est effectué à l'aide de la sonde interne. La sonde mesure la température à la position du thermostat.
Amb	Externe		Le réglage de la température ambiante est effectué à l'aide de la sonde externe. La sonde effectue les mesures dans une position autre que celle du thermostat.
FLR	Externe		Le réglage au plancher est effectué à l'aide de la sonde externe. La sonde externe est raccordée au thermostat numérique et placée « dans le plancher ».
FLL	Interne et externe		Réglage de la limite plancher à l'aide de la sonde externe et des sondes internes. La sonde externe est raccordée au thermostat numérique et placée « dans le plancher ». Cette mesure permet de vérifier les limites de température au plancher. La sonde interne est utilisée pour effectuer le réglage de la température.









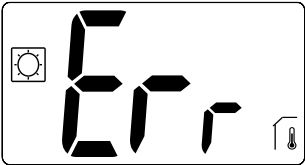

Points importants :

- Pour pouvoir sélectionner les réglages « Amb », « FLR » ou « FLL » dans le menu de l'installateur, la sonde externe doit être raccordée au thermostat.
- Si une erreur se produit au niveau de la sonde externe et que l'installateur/l'utilisateur accède au paramètre n° 21, le réglage « AIR » sera automatiquement sélectionné et l'erreur de la sonde externe pourra être supprimée si la sonde est éteinte.

10. Recherche des pannes et solutions

Les erreurs du thermostat sont les suivantes :

- Erreur de mesure de la température :
 - o Sonde interne ;
 - o Sonde externe : en cas de rupture de la sonde, le thermostat continuera de fonctionner avec la sonde interne.
- Erreur de mesure de l'humidité.
- Problème au niveau du signal H&C.

<p>Erreur de la sonde de température interne</p>		<p>Réactivation du thermostat par l'utilisateur :</p> <ul style="list-style-type: none"> - Affichage de « Err » et - clignotement du témoin (LED) rouge  <p>Thermostat en attente en l'absence de la sonde externe :</p> <ul style="list-style-type: none"> - Affichage de « Err » et - clignotement du témoin (LED) rouge  <p>Thermostat en attente en présence de la sonde externe :</p> <ul style="list-style-type: none"> - Affichage de la température externe et 
<p>Erreur de la sonde de température externe</p>		<p>Réactivation du thermostat par l'utilisateur :</p> <ul style="list-style-type: none"> - Clignotement de l'icône  - Clignotement du témoin (LED) rouge et affichage de la température de la sonde interne <p>Thermostat en attente :</p> <ul style="list-style-type: none"> - Affichage de la température de la sonde interne - Clignotement de l'icône 
<p>Erreur de la sonde d'humidité interne</p>		<p>Réactivation du thermostat par l'utilisateur :</p> <ul style="list-style-type: none"> - Clignotement de l'icône  - Affichage de « Err » si l'utilisateur souhaite lire la valeur d'humidité
<p>Erreur de signal de chauffage & de rafraîchissement</p>		<p>Le témoin (LED) clignote en orange pendant 2 secondes lorsque l'écran « En attente » s'affiche (voir le paragraphe 6.5 « Témoin du signal H&C »). Uniquement en mode Débogage.</p>
		<p>Réactivation du thermostat par l'utilisateur :</p> <p>Le témoin (LED) clignote en rouge si le signal sur la ligne H&C n'est pas stable au bout de 90 secondes.</p> <p>Thermostat en attente :</p> <p>Le témoin (LED) clignote en rouge uniquement en mode Débogage.</p>

11. Entretien

Nettoyage du thermostat

Épousseter délicatement l'extérieur du thermostat avec un chiffon doux sans peluches.

Si le thermostat nécessite un nettoyage plus méticuleux :

- Humidifier légèrement un chiffon doux propre avec de l'eau.
- Tordre le chiffon pour éliminer l'excès d'eau.
- Essuyer délicatement l'écran et les côtés du thermostat en veillant à ce que des gouttes d'eau ne s'accumulent pas autour du produit.

Important : Ne pas vaporiser d'eau directement sur le thermostat ou utiliser des produits de nettoyage ou de polissage, ce qui pourrait endommager le thermostat.

12. Caractéristiques techniques

Le thermostat peut être utilisé dans les conditions décrites ci-dessous :

Environnement : Température de service Température d'expédition et de stockage	0°C à 40°C -10°C à +50°C
Indice de protection IP Classe de protection Classe ErP	IP30 Classe II Niveau IV (2%)
Précision de la température	0.1°C
Réglage de la plage de température Confort, Réduite Vacances (Hors gel)	5°C à 30°C (par pas de 0,5°C) 0,5°C à 10,0°C (par pas de 0,5°C)
Type de réglage	Bandes proportionnelles (cycle de 10 - 15 - 30 - 45 - 60 min) ou Hystérésis 0.2°C à 3.0°C
Tension électrique	De 24 à 230VAC 50Hz
Puissance de sortie	Contact alimenté NO ou NC 24VAC : Max. 5 vannes électrothermiques (1,6W / vanne) 230VAC : Max. 8 vannes électrothermiques (1,8W / vanne) Pic de courant : 4A max
Sondes	Interne et/ou externe (en option) CTN 10kΩ à 25°C
Normes	2014/35/EU, 2014/30/EU, 2014/53/EU, 2011/65/EU, 2012/19/EU, 2015/1188/EU

13. Normes

Désignation	Description	Lien site web
Directive basse tension 2014/35/EU	La directive basse tension (2014/35/UE) vise à assurer que les équipements électriques destinés à être employés dans certaines limites de tension fournissent une protection élevée aux citoyens de l'Union européenne et profitent pleinement du marché unique.	2014/35/UE
Compatibilité électromagnétique (CEM) Directive 2014/30/EU	La directive 2014/30/UE relative à la compatibilité électromagnétique (CEM) vise à assurer que les équipements électriques et électroniques ne génèrent pas de perturbations électromagnétiques ou ne sont pas affectés par celles-ci.	2014/30/UE
Directive relative aux équipements radioélectriques 2014/53/EU	La directive 2014/53/UE relative aux équipements radioélectriques établit un cadre réglementaire concernant la mise à disposition sur le marché d'équipements radioélectriques.	2014/53/EU
Directive 2011/65/EU (RoHS) relative à la limitation de l'utilisation de certaines substances dangereuses	Directive relative à la limitation de l'utilisation de certaines substances dangereuses dans les équipements électriques et électroniques.	2011/65/EU
Directive 2012/19/EU relative aux déchets d'équipements électriques et électroniques (DEEE)	La directive DEEE (2012/19/UE) vise à réduire le nombre de déchets d'équipements électriques et électroniques mis en décharge.	2012/19/EU
Règlement 2015/1188/UE concernant les exigences d'écoconception	Exigences d'écoconception applicables aux dispositifs de chauffage décentralisés.	2015/1188/EU

14. Dimensions et poids

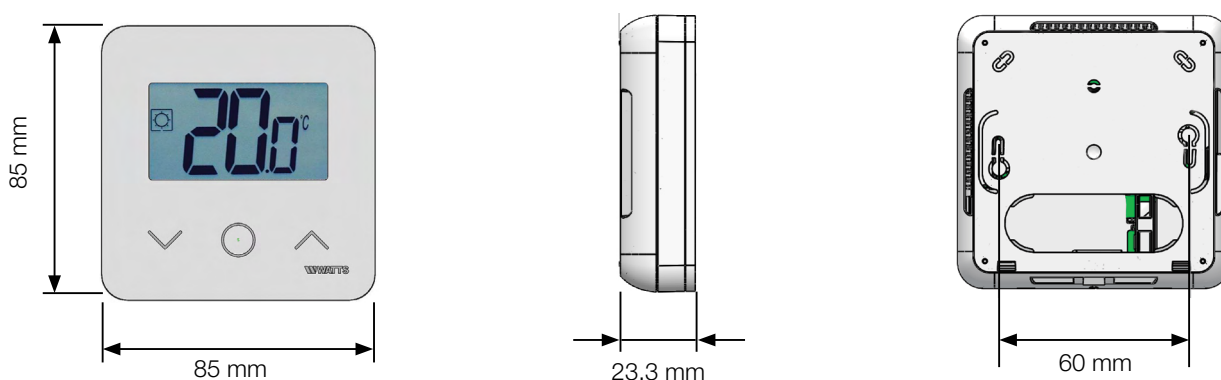

Poids : 115 g (thermostat uniquement) - boîte comprise : 220 g



Watts Electronics S.A.S

B.P. N°10 - Z.A. des Tourettes, 43800 ROSIERES, France,

T: +33(0) 471 57 40 49, F: +33(0) 471 57 40 90,

www.wattswater.eu

Contacts Watts en Europe: <https://wattswater.eu/watts/contacts/>