

# Xylia2

De nieuwste generatie compacte vlinderkleppen



# Xylia2

## Betrouwbare en efficiënte vloeistofregeling

De nieuwe vlinderklep voor verwarmings- en koelingsystemen



Een vlinderklep is een afsluiter die de stroming van een vloeistof of gas geheel of gedeeltelijk afsluit met een klepblad die om haar middellijn draait.

Door een rotatie van meer dan 90° (kwartslag) gaat de vlinderklep van een volledig geopende positie naar de volledig gesloten positie of omgekeerd. Met een vlinderklep kan een leiding zeer snel en eenvoudig afgesloten of geopend worden.





## Xylia2

De Xylia2, opvolger van de Xylia, behoort tot de nieuwste generatie compacte vlinderkleppen. De body is gemaakt uit nodulair gietijzer (GGG40), met keuze uit klepblad in rvs (CF8M) of gietijzer met epoxy coating (GGG40/DI epoxy). Iedere klep is voorzien van een metalen kentekenplaatje op de behuizing in functie van identificatie en traceerbaarheid. Zitting in EPDM. TB105 gekeurd tot DN300. Garantie: 2 jaar.

### Eigenschappen

- Eenvoudig design, gemakkelijk te bedienen
- Eenvoudige installatie, uitstekende afdichtingsprestaties
- Hoge betrouwbaarheid en lange levensduur
- Inclusief positie indicator
- Maximum werkdruk: PN16
- Werkingstemperatuur: -20°C tot 120°C (piek)

### Uitvoeringen

De Xylia2 is beschikbaar in wafer (geflensd) en lug (geschroefd) type. De bediening gebeurt manueel: met handgreep (in epoxy gecoat aluminium) van DN50 tot DN150 of via een wormwielkast DN50 tot DN300.

- Compact eco-design
- Anti-ejection ring
- Lichaam in nodulair gietijzer (GGG40)
- TB105 gekeurd (BE)
- 2 jaar garantie



WAFER met handgreep



WAFER met wormwielkast



LUG met handgreep

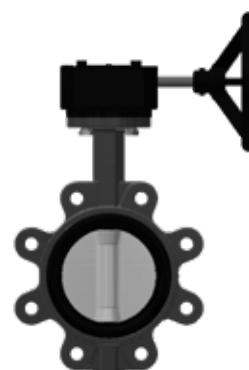

LUG met wormwielkast

## Xylia2 - WAFER type

De Watts vlinderkleppen Xylia2 zijn ontworpen om te voldoen aan de strenge eisen van verwarming, koeling, agrocultuur\* en commerciële toepassingen. Getest volgens EN12266-1.

\* enkel geschikt als open/dicht afsluiter bij een debiet van < 3 meter/sec

DN50-DN150 - handgreep uitvoering

DN50-DN300 - wormwielkast uitvoering

### Uitvoeringen

- WAFER type met rvs klepblad CF8M (AISI316):

Handgreep



Artikelcode	Type	DN	Aansluiting	Gewicht (kg)	EAN	VE
149G34903P	XYLIA2 Wafer/EPDM/CF8M	50	PN16	3,2	3660770857784	1/160
149G34904P	XYLIA2 Wafer/EPDM/CF8M	65	PN16	3,8	3660770857791	1/160
149G34905P	XYLIA2 Wafer/EPDM/CF8M	80	PN16	3,9	3660770857807	1/160
149G34906P	XYLIA2 Wafer/EPDM/CF8M	100	PN16	5,2	3660770857814	1/120
149G34907P	XYLIA2 Wafer/EPDM/CF8M	125	PN16	7,5	3660770857821	1/90
149G34908P	XYLIA2 Wafer/EPDM/CF8M	150	PN16	8,3	3660770857838	1/90

Wormwielkast



Artikelcode	Type	DN	Aansluiting	Gewicht (kg)	EAN	VE
149G34903R	XYLIA2 Wafer/EPDM/CF8M	50	PN16	5,22	3660770857845	1/120
149G34904R	XYLIA2 Wafer/EPDM/CF8M	65	PN16	5,75	3660770857852	1/120
149G34905R	XYLIA2 Wafer/EPDM/CF8M	80	PN16	5,95	3660770857869	1/120
149G34906R	XYLIA2 Wafer/EPDM/CF8M	100	PN16	7,25	3660770857876	1/80
149G34907R	XYLIA2 Wafer/EPDM/CF8M	125	PN16	10,3	3660770857883	1/70
149G34908R	XYLIA2 Wafer/EPDM/CF8M	150	PN16	11	3660770857890	1/70
149G34909R	XYLIA2 Wafer/EPDM/CF8M	200	PN16	16	3660770857906	1/30
149G34910R	XYLIA2 Wafer/EPDM/CF8M	250	PN16	22,6	3660770857913	1/24
149G34911R	XYLIA2 Wafer/EPDM/CF8M	300	PN16	31,3	3660770857920	1/20

- WAFER type met ductiel gietijzeren klepblad (GGG40) epoxy:

Handgreep



Artikelcode	Type	DN	Aansluiting	Gewicht (kg)	EAN	VE
149G34923P	XYLIA2 Wafer/EPDM/DI EPOXY	50	PN16	3,2	3660770858095	1/160
149G34924P	XYLIA2 Wafer/EPDM/DI EPOXY	65	PN16	3,7	3660770858101	1/160
149G34925P	XYLIA2 Wafer/EPDM/DI EPOXY	80	PN16	3,9	3660770858118	1/160
149G34926P	XYLIA2 Wafer/EPDM/DI EPOXY	100	PN16	5,2	3660770858125	1/120
149G34927P	XYLIA2 Wafer/EPDM/DI EPOXY	125	PN16	7,4	3660770858132	1/90
149G34928P	XYLIA2 Wafer/EPDM/DI EPOXY	150	PN16	8,2	3660770858149	1/90

Wormwielkast



Artikelcode	Type	DN	Aansluiting	Gewicht (kg)	EAN	VE
149G34923R	XYLIA2 Wafer/EPDM/DI EPOXY	50	PN16	5,2	3660770858156	1/120
149G34924R	XYLIA2 Wafer/EPDM/DI EPOXY	65	PN16	5,73	3660770858163	1/120
149G34925R	XYLIA2 Wafer/EPDM/DI EPOXY	80	PN16	5,92	3660770858170	1/120
149G34926R	XYLIA2 Wafer/EPDM/DI EPOXY	100	PN16	7,22	3660770858187	1/80
149G34927R	XYLIA2 Wafer/EPDM/DI EPOXY	125	PN16	10,3	3660770858194	1/70
149G34928R	XYLIA2 Wafer/EPDM/DI EPOXY	150	PN16	11	3660770858200	1/70
149G34929R	XYLIA2 Wafer/EPDM/DI EPOXY	200	PN16	15,7	3660770858217	1/30
149G34930R	XYLIA2 Wafer/EPDM/DI EPOXY	250	PN16	22,1	3660770858224	1/24
149G34931R	XYLIA2 Wafer/EPDM/DI EPOXY	300	PN16	30,5	3660770858231	1/20

## Afmetingen

- WAFER type met handgreep (in aluminium ACD-12 met epoxy coating):

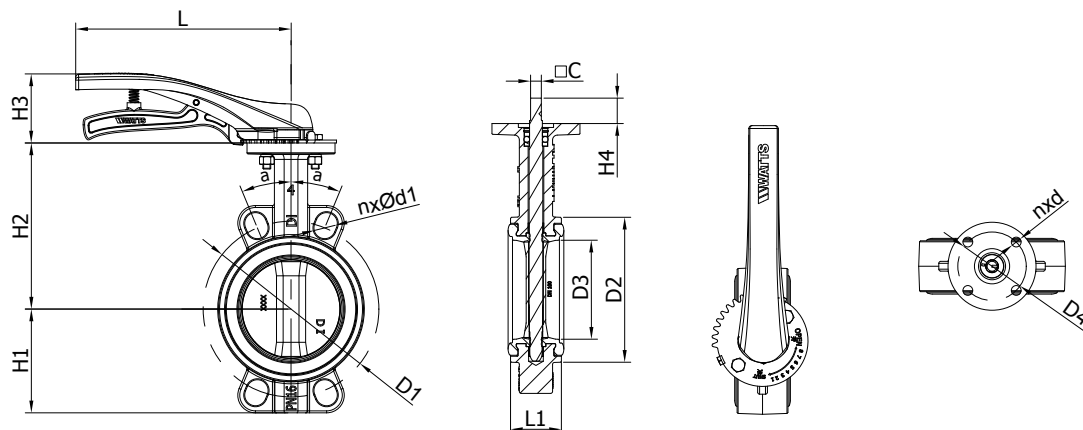

DN	H1	H2	H3	H4	L1	L	C	D1	nxØ	$\alpha$	D2	D3	D4	nxØd
50	62	136	71.2	24	43	218	9	Ø125	4-Ø19	45°	Ø91	Ø54	Ø70	4-Ø10
65	70	145	71.2	24	46	218	9	Ø145	4-Ø19	45°	Ø108	Ø70	Ø70	4-Ø10
80	89	151	71.2	24	46	218	9	Ø160	4-Ø19	22.5°	Ø123	Ø85	Ø70	4-Ø10
100	106	170	71.2	26	52	218	11	Ø180	4-Ø19	22.5°	Ø150	Ø100	Ø70	4-Ø10
125	119	190	71.2	26	56	304	14	Ø210	4-Ø19	22.5°	Ø178	Ø128	Ø70	4-Ø10
150	131	203	71.2	26	56	304	14	Ø240	4-Ø23	22.5°	Ø205	Ø155	Ø70	4-Ø10

- WAFER type met wormwielkast

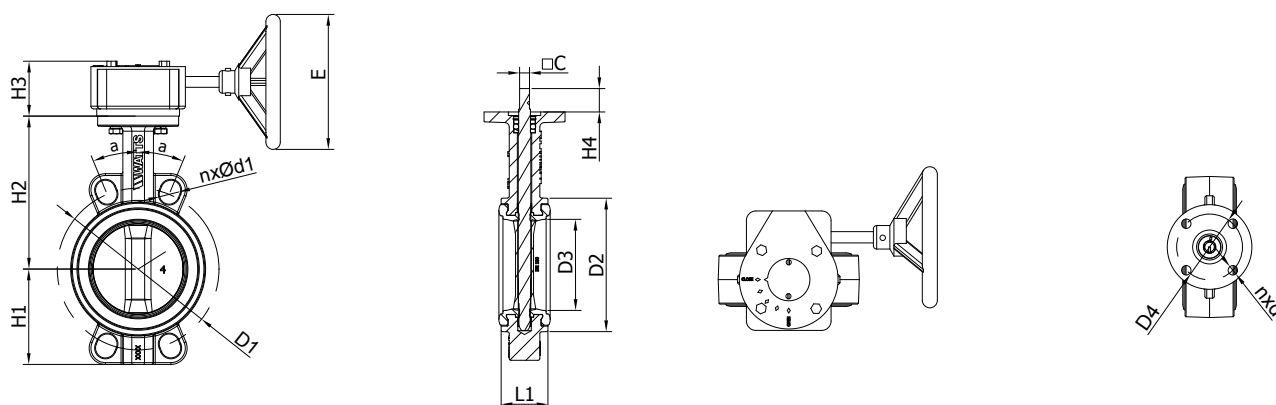

DN	H1	H2	H3	H4	L1	ØE	C	D1	nxØd1	$\alpha$	D2	D3	D4	nxØd
50	62	136	58	24	43	Ø134	9	Ø125	4xØ19	45°	Ø91	Ø54	Ø70	4-Ø10
65	70	145	58	24	46	Ø134	9	Ø145	4xØ19	45°	Ø108	Ø70	Ø70	4-Ø10
80	89	151	58	24	46	Ø134	9	Ø160	4xØ19	22.5°	Ø123	Ø85	Ø70	4-Ø10
100	106	170	58	26	52	Ø134	11	Ø180	4xØ19	22.5°	Ø150	Ø100	Ø70	4-Ø10
125	119	190	58	26	56	Ø134	14	Ø210	4xØ19	22.5°	Ø178	Ø128	Ø70	4-Ø10
150	131	203	58	26	56	Ø134	14	Ø240	4xØ23	22.5°	Ø205	Ø155	Ø70	4-Ø10
200	164	245.5	75	33	60	Ø255	17	Ø295	4xØ23	15°	Ø262	Ø200	Ø102	4-Ø12
250	199	271	80	27	68	Ø255	22	Ø355	4xØ28	15°	Ø314	Ø250	Ø102	4-Ø12
300	230	296	80	27	78	Ø255	22	Ø410	4xØ28	15°	Ø366	Ø300	Ø102	4-Ø12

## Xylia2 - LUG type

De Watts vlinderkleppen Xylia2 zijn ontworpen om te voldoen aan de strenge eisen van verwarming, koeling, agrocultuur\* en commerciële toepassingen. Getest volgens EN12266-1.

\* enkel geschikt als open/dicht afsluiter bij een debiet van < 3 meter/sec

DN50-DN150 - handgreep uitvoering

DN50-DN300 - wormwielkast uitvoering

### Uitvoeringen

- LUG type met rvs klepblad CF8M (AISI316):

Handgreep



Artikelcode	Type	DN	Aansluiting	Gewicht (kg)	EAN	VE
149G34913P	XYLIA2 Lug/EPDM/CF8M	50	PN16	4	3660770857937	1/120
149G34914P	XYLIA2 Lug/EPDM/CF8M	65	PN16	4,7	3660770857944	1/120
149G34915P	XYLIA2 Lug/EPDM/CF8M	80	PN16	5,9	3660770857951	1/120
149G34916P	XYLIA2 Lug/EPDM/CF8M	100	PN16	7,04	3660770857968	1/100
149G34917P	XYLIA2 Lug/EPDM/CF8M	125	PN16	9,5	3660770857975	1/80
149G34918P	XYLIA2 Lug/EPDM/CF8M	150	PN16	11,1	3660770857982	1/80

Wormwielkast



Artikelcode	Type	DN	Aansluiting	Gewicht (kg)	EAN	VE
149G34913R	XYLIA2 Lug/EPDM/CF8M	50	PN16	5,94	3660770857999	1/96
149G34914R	XYLIA2 Lug/EPDM/CF8M	65	PN16	6,62	3660770858002	1/96
149G34915R	XYLIA2 Lug/EPDM/CF8M	80	PN16	7,83	3660770858019	1/96
149G34916R	XYLIA2 Lug/EPDM/CF8M	100	PN16	9,05	3660770858026	1/70
149G34917R	XYLIA2 Lug/EPDM/CF8M	125	PN16	11,42	3660770858033	1/50
149G34918R	XYLIA2 Lug/EPDM/CF8M	150	PN16	13,03	3660770858040	1/50
149G34919R	XYLIA2 Lug/EPDM/CF8M	200	PN16	23,4	3660770858057	1/30
149G34920R	XYLIA2 Lug/EPDM/CF8M	250	PN16	32,85	3660770858064	1/20
149G34921R	XYLIA2 Lug/EPDM/CF8M	300	PN16	43,3	3660770858071	1/15

- LUG type met ductiel gietijzeren klepblad (GGG40) epoxy:

Handgreep



Artikelcode	Type	DN	Aansluiting	Gewicht (kg)	EAN	VE
149G34933P	XYLIA2 Lug/EPDM/DI EPOXY	50	PN16	4	3660770858248	1/120
149G34934P	XYLIA2 Lug/EPDM/DI EPOXY	65	PN16	4,6	3660770858255	1/120
149G34935P	XYLIA2 Lug/EPDM/DI EPOXY	80	PN16	5,9	3660770858262	1/120
149G34936P	XYLIA2 Lug/EPDM/DI EPOXY	100	PN16	7,04	3660770858279	1/100
149G34937P	XYLIA2 Lug/EPDM/DI EPOXY	125	PN16	9,4	3660770858286	1/80
149G34938P	XYLIA2 Lug/EPDM/DI EPOXY	150	PN16	11	3660770858293	1/80

Wormwielkast



Artikelcode	Type	DN	Aansluiting	Gewicht (kg)	EAN	VE
149G34933R	XYLIA2 Lug/EPDM/DI EPOXY	50	PN16	5,92	3660770858309	1/96
149G34934R	XYLIA2 Lug/EPDM/DI EPOXY	65	PN16	6,6	3660770858316	1/96
149G34935R	XYLIA2 Lug/EPDM/DI EPOXY	80	PN16	7,8	3660770858323	1/96
149G34936R	XYLIA2 Lug/EPDM/DI EPOXY	100	PN16	9,02	3660770858330	1/70
149G34937R	XYLIA2 Lug/EPDM/DI EPOXY	125	PN16	11,42	3660770858347	1/50
149G34938R	XYLIA2 Lug/EPDM/DI EPOXY	150	PN16	13,03	3660770858354	1/50
149G34939R	XYLIA2 Lug/EPDM/DI EPOXY	200	PN16	23,1	3660770858361	1/30
149G34940R	XYLIA2 Lug/EPDM/DI EPOXY	250	PN16	32,35	3660770858378	1/20
149G34941R	XYLIA2 Lug/EPDM/DI EPOXY	300	PN16	42,5	3660770858385	1/15

## Afmetingen

- LUG type met handgreep (in aluminium ACD-12 met epoxy coating):

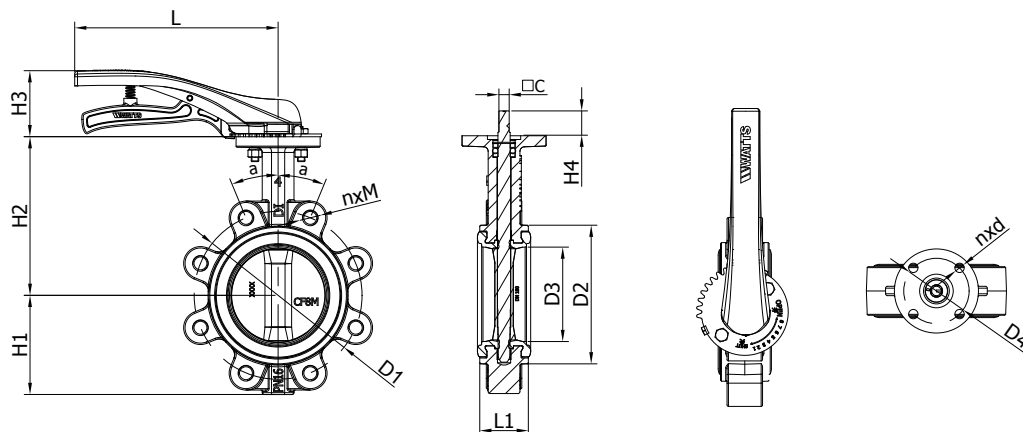

DN	H1	H2	H3	H4	L1	L	C	D1	nxM	$\alpha$	D2	D3	D4	nxØd	Koppel (N.m)	
															Nat	Droog
50	80	161	95	24	43	215	9	Ø125	4xM16	45°	Ø89	Ø51,7	Ø70	4-Ø10	15,1	24,2
65	89	175	95	24	46	215	9	Ø145	4xM16	45°	Ø105	Ø63,3	Ø70	4-Ø10	17,2	32,7
80	95	181	95	24	46	215	9	Ø160	8xM16	22.5°	Ø120	Ø77,7	Ø70	4-Ø10	23,1	43,7
100	114	200	95	26	52	215	11	Ø180	8xM16	22.5°	Ø148	Ø103,1	Ø70	4-Ø10	39,8	72,8
125	127	213	30	26	56	300	14	Ø210	8xM16	22.5°	Ø170	Ø122,2	Ø70	4-Ø10	61,9	108
150	139	226	30	26	56	300	14	Ø240	8xM20	22.5°	Ø203	Ø154,9	Ø70	4-Ø10	102	174

- LUG type met wormwielkast:

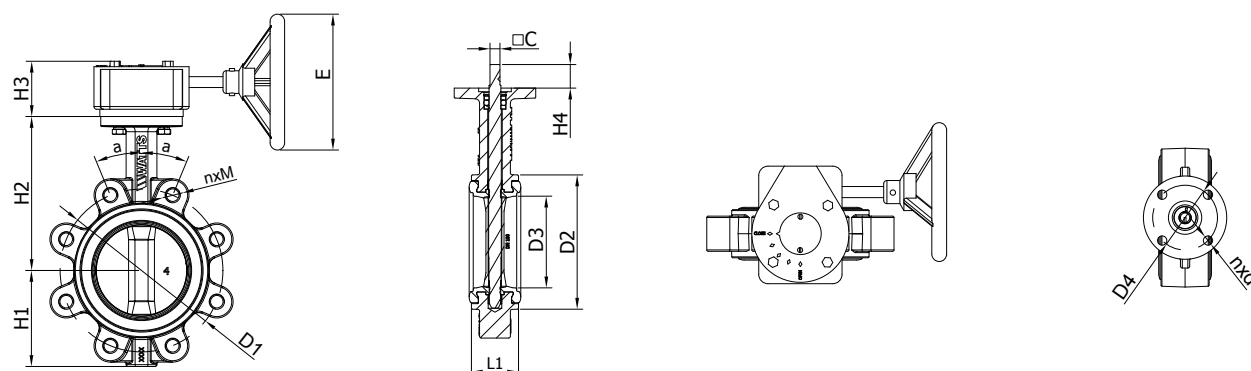

DN	H1	H2	H3	H4	L1	ØE	C	D1	nxM	$\alpha$	D2	D3	D4	nxØd	Koppel (N.m)	
															Nat	Droog
50	80	142,7	66	24	43	Ø142	9	Ø125	4xM16	45°	Ø89	Ø51,7	Ø70	4-Ø10	15.1	24.2
65	89	155,4	66	24	46	Ø142	9	Ø145	4xM16	45°	Ø105	Ø63,3	Ø70	4-Ø10	17.2	32.7
80	95	161,8	66	24	46	Ø142	9	Ø160	8xM16	22.5°	Ø120	Ø77,7	Ø70	4-Ø10	23.1	43.7
100	114	177	66	26	52	Ø142	11	Ø180	8xM16	22.5°	Ø148	Ø103,1	Ø70	4-Ø10	39.8	72.8
125	127	189,5	66	26	56	Ø142	14	Ø210	8xM16	22.5°	Ø170	Ø122,2	Ø70	4-Ø10	61.9	108
150	139	204,2	66	26	56	Ø142	14	Ø240	8xM20	22.5°	Ø203	Ø154,9	Ø70	4-Ø10	102	174
200	175	236	82	33	60	Ø258	17	Ø295	12xM20	15°	Ø255	Ø201,3	Ø102	4-Ø12	192	330
250	203	266,3	82	26	68	Ø258	22	Ø355	12xM24	15°	Ø303	Ø249,4	Ø102	4-Ø12	323	549
300	242	306,5	84	26	78	Ø258	22	Ø410	12xM24	15°	Ø355	Ø300,1	Ø102	4-Ø12	490	799

## Samenstelling



### Algemene samenstelling - ontwerp volgens EN 593

- |   |   |
|---|---|
| 1 | Bovenaansluiting volgens de standaard ISO5211   |
| 2 | Aandrijfvas verbonden met bolvormig gevormde disc - deze disc maakt zelfcentrerend mogelijk, waardoor belasting op de voering tijdens werking wordt voorkomen |
| 3 | Tand en groef ontwerp van de zitting zorgt voor perfecte dichtheid  |
| 4 | Borgring voorkomt het loskomen van de as  |
| 5 | Secundaire afdichting   |
| 6 | As van roestvrij staal uit één stuk   |
| 7 | Elastomeer voering zorgt voor volledige bescherming van as en behuizing   |
| 8 | Maatvoering volgens:<br>ISO 5752 klasse 20, NFEN 558 klasse 20, API609 tabel 2  |
| 9 | Flensverbinding PN16 volgens EN1092-1 en EN1092-2   |

## Onderdelen en materialen

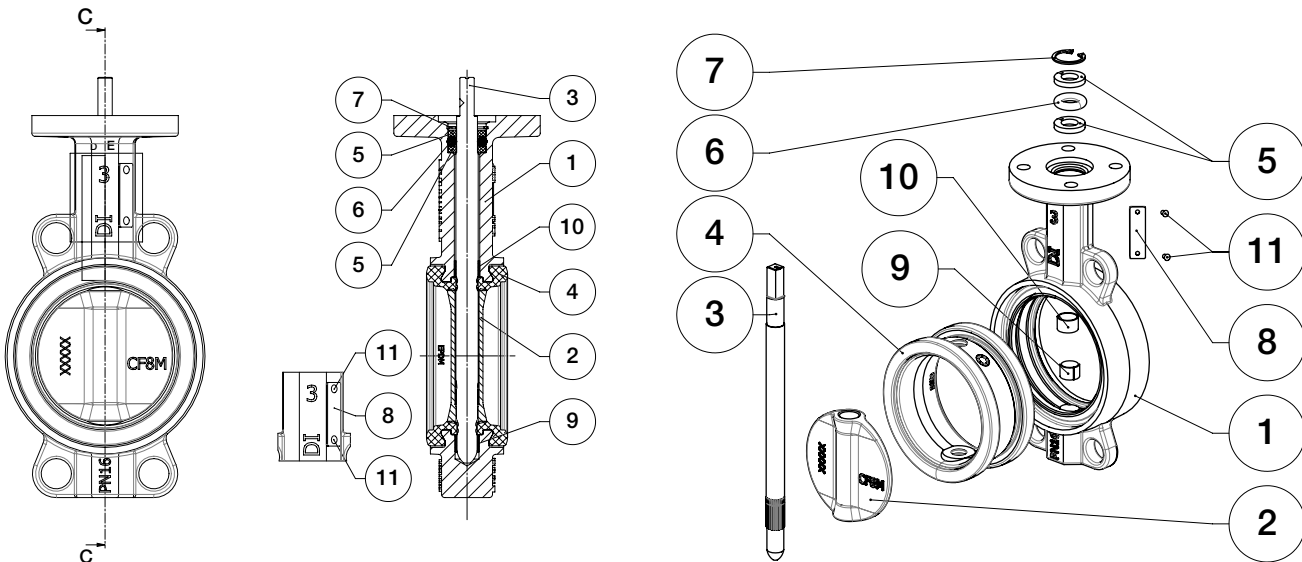

N°	Onderdeel	Materiaal	Standaard
1	Body	Nodulair gietijzer (Epoxy-coated)	EN GJS450-10 (5.3107)
2	Disc	Nodulair gietijzer (Epoxy-coated) Roestvrij staal	EN GJS450-10 (5.3107) GXS CrNiMo 19-11-2 (1.4408)
3	Stem	Roestvrij staal	X30 Cr13 (1.4028)
4	Dichting	EPDM	-
5	Bush 2	Plastic	Grivory GV4
6	O-ring	Nitril	-
7	Borgring	Staal	-
8	Identificatieplaatje	Roestvrij staal	Inox 304 - 1.4301
9	Anti-wrijvingslager	Staal + PTFE	
10	Anti-wrijvingslager	Staal + PTFE	
11	Klinknagel	Alu-rvs	



## Werkingskenmerken

Drukverliesdiagram Xylia2 DN50 tot DN300:

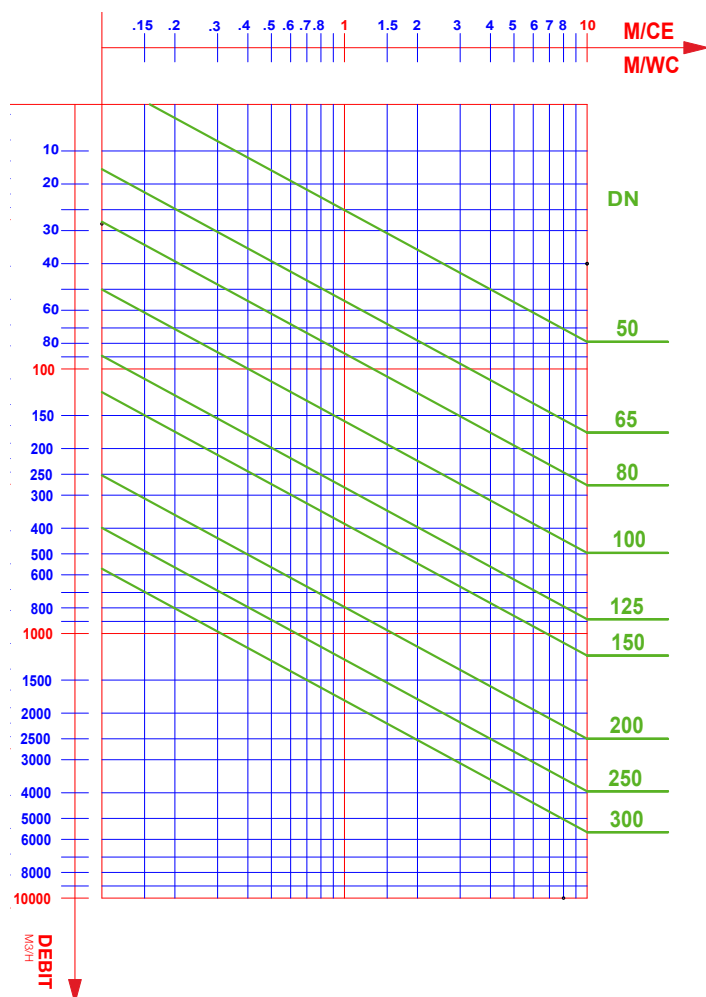

Druk/temperatuuriagram Xylia2 met EPDM dichting 50 tot 300 mm (16 bar):

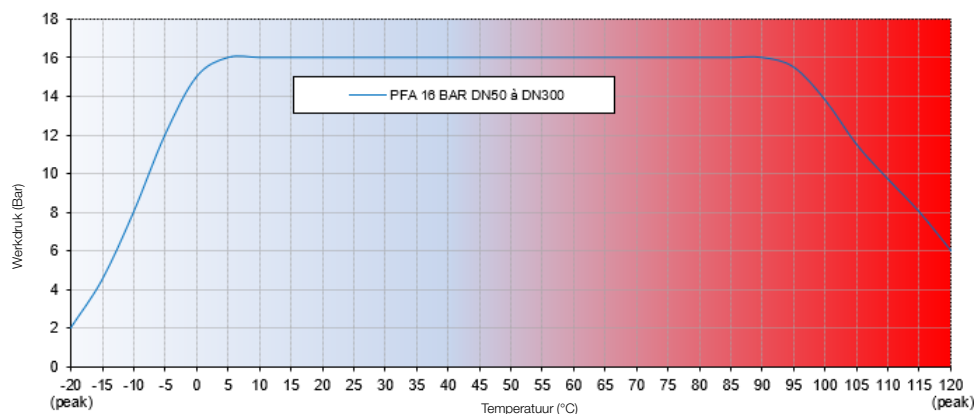

## Keuringen

Attest TB105

(attest aan te vragen via [solutions.benelux@wattswater.com](mailto:solutions.benelux@wattswater.com))

## Installatie

De installatiewerkzaamheden dienen ten allen tijde in overeenstemming met de lokale veiligheidsvoorschriften te gebeuren. Het bedienen van vlinderkleppen dient te worden uitgevoerd door personeel dat hiervoor is gekwalificeerd. Vóór de installatie moet de leiding drukloos worden gemaakt en eventuele aanwezige vloeistof verwijderd worden om gevaar voor de operator te voorkomen. De leiding moet correct worden uitgelijnd zodat er geen parallele krachten op het klephuis inwerken. Als de klep dichtbij veranderingen in de leidingrichting wordt gemonteerd, komt hij in zones met turbulentie terecht waardoor de kans op slijtage vergroot. Controleer de compatibiliteit van de aansluitflenzen met de werkdruk: het PN-nummer van de flenzen moet groter zijn dan of gelijk zijn aan de werkdruk. Een handleiding met de installatievoorwaarden en de inbedrijfstelling van de Xylia2 is beschikbaar op onze websites [www.socla.com](http://www.socla.com) en [www.WattsWater.eu](http://www.WattsWater.eu) of op aanvraag bij onze verkoopafdeling.

## Traceerbaarheid

De identificatie (typebenaming, maatvoering, temperatuurbereik) en traceerbaarheid (serienummer) van de klep is verzekerd dankzij een metalen plaatje op het klephuis.



## Toepassingen

Xylia2 is een eenvoudig maar technologisch hoogstaand product, en vormt een essentieel onderdeel bij toepassingen met vloeistofcirculatie. De belangrijkste kenmerken die onze vlinderkleppen bieden zijn de complementariteit met de installatie en met de gebruikte vloeistoffen, de bedrijfszekerheid en de hoge graad van veiligheid. Ze kunnen gebruikt worden in heel wat verschillende toepassingen, waaronder in verwarmings- en koelingsinstallaties en in de agrocultuur/serrebouw:

### Verwarming

Door het garanderen van een optimale doorstroming en het volledige en correcte afsluiten van een installatie is de Xylia2 uitermate geschikt voor toepassingen met verwarmingswater.



### Koeling

Ook voor sanitaire koelwater toepassingen is Xylia2 bijzonder geschikt: door de centrische samenstelling en de zacht-dichtende materialen is Xylia2 perfect toepasbaar in installaties met koelwater en toepassingen met sanitair water voor koeling in utiliteiten.

### Agrocultuur

Een andere toepassing waarvoor Xylia2 gebruikt kan worden is in de agrocultuur: door zijn compacte en lichte constructie is de Xylia2 ideaal geschikt voor onder meer kassenbouw en beregening (waarbij geen hogere eisen worden gesteld aan medium druk en temperatuur). Enkel geschikt als open/dicht afsluiter bij een debiet van < 3 meter/sec.

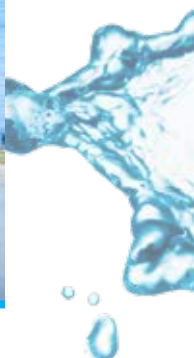

## Watts Solutions Benelux

### Uw unieke vraagstelling

We denken resultaatgericht met u mee en werken in samenspraak een op maat gemaakte oplossing uit.

### Uw specifieke noden

Onze expertise en technische knowhow, alles in functie van kwaliteit en service - ons team staat garant voor de praktische uitwerking.

### Uw project

Ons commitment.



**Mark Callebaut**  
Sales Manager  
Solutions Benelux



**Mario Bouché**  
Senior Inside Sales Engineer  
Solutions Benelux



**Marco Bakker**  
Senior Outside Sales Engineer  
Solutions Benelux



**Bart Reybrouck**  
Inside Sales Support & Communications  
Solutions Benelux



**Erik Konings**  
Inside Sales Engineer  
Solutions Benelux

Voor meer informatie kan u ons solutions team bereiken via  
[solutions.benelux@wattswater.com](mailto:solutions.benelux@wattswater.com)

