

Serie EMUJC

Actuador de control electrónico

Technical Data Sheet



Descripción

El actuador de la **Serie EMUJC** es un dispositivo de control electrónico con señal de mando de 2 y 3 puntos o proporcional (véanse las características técnicas). Se caracteriza por las dimensiones reducidas que facilitan su instalación en espacios limitados. El acoplamiento del actuador con el cuerpo de las válvulas compatibles de las **Series 2131-3131-4131-DYN** no requiere intervención hidráulica (vaciado de la instalación) y es de fácil realización. Un LED señala el régimen de funcionamiento (ON, OFF, final de carrera) del actuador.



EMUJC

Actuador de control electrónico de diseño compacto para unidades terminales. Cuenta con señal de mando de tres puntos o proporcional. Se conecta con las válvulas de las **Series 2131, 3131, 4131 y DYN** mediante casquillo roscado en latón M30x1,5. Dispone de la función de diagnóstico sobre el estado de funcionamiento del actuador mediante led (indicación ON/OFF, final de carrera alcanzado, posicionamiento en ejecución). Longitud del cable de alimentación: 2 m. Fuerza nominal: 120 N. Grado de protección: IP43. Temperatura de ambiente: 0÷50°C.

Es conforme con las Directivas LVD 2014/35/UE y EMC 2014/30/UE.

| Tipo | Código | Señal de mando | Alimentación | Potencia absorbida: | Peso (kg) |
|-------|-----------|-------------------------------|--------------|---------------------|-----------|
| EMUJC | EMUJC-230 | 2 y 3 puntos | 230 VCA | 6,0 VA | 0,2 |
| EMUJC | EMUJC-24 | 2 y 3 puntos | 24 VCA | 2,5 VA | 0,2 |
| EMUJC | EMUJC-010 | Proporcional 0-10V (2-10V) | 24 VCA/VCC | 2,5 VA | 0,2 |

Características técnicas

| Modelo | EMUJC-010 | EMUJC-24 | EMUJC-230 |
|---|---|--|--|
| Accionamiento/control | proporcional | 2 y 3 puntos | 2 y 3 puntos |
| Tensión de alimentación | 50/60Hz-24 VCA/VCC ±15% | 50/60Hz-24 VCA ±15% | 50/60Hz - 230 VCA ±15% |
| Señal de mando | 0÷10 VCC ⁽¹⁾ , 2÷10 VCC 0÷5 VCC, 5÷10 VCC 0÷20 mA, 4÷20 mA | 24 VCA | 230 VCA |
| Impedancia señal de mando | tensión: >100 kΩ corriente: 500 kΩ | - | - |
| Potencia absorbida | 2,5 VA ⁽²⁾ 1,5 W ⁽³⁾ | 2,5 VA ⁽²⁾ 1,5 W ⁽³⁾ | 6,0 VA ⁽²⁾ 2,2 W ⁽³⁾ |
| Protección eléctrica | IP43 | IP43 | IP43 |
| Carrera del vástago | 3,2 ⁽¹⁾ - 4,3 - 5,5 mm | Máx 6,3 mm | Máx 6,3 mm |
| Fuerza nominal | 120 N +30% - 20% | 120 N +30% - 20% | 120 N +30% - 20% |
| Tiempo carrera | 8 s/mm | 13 s/mm | 13 s/mm |
| Indicación del estado de funcionamiento | LED bicolor verde/rojo | LED verde | LED verde |
| Casquillo de conexión | M30x1,5 | M30x1,5 | M30x1,5 |
| Cable eléctrico | 3x0,35 mm ² -2 metros | 3x0,35 mm ² -2 metros | 3x0,75 mm ² -2 metros |
| Temperatura de ambiente | 0÷50°C | 0÷50°C | 0÷50°C |
| Temperatura de almacenaje | -20÷65°C | -20÷65°C | -20÷65°C |
| Humedad de utilizo y almacenaje | Sin formación de condensación | Sin formación de condensación | Sin formación de condensación |
| Temperatura del fluido | Mín 0°C Máx 95°C | Mín 0°C Máx 95°C | Mín 0°C Máx 95°C |
| Ruido | < 30 db (A) | < 30 db (A) | < 30 db (A) |
| Materiales: • caja • vástago • casquillo | ABS + PC PA66 reforzado con fibra de vidrio al 30% latón niquelado | ABS + PC PA66 reforzado con fibra de vidrio al 30% latón niquelado | ABS + PC PA66 reforzado con fibra de vidrio al 30% latón niquelado |

Notas: (1) configuración de fábrica, (2) Aparente, (3) Activa

Empleo

Los actuadores de control electrónico de la **Serie EMUJC**, acoplados con las válvulas de las **Series 2131-3131-4131-DYN**, se utilizan en las instalaciones de calefacción y refrigeración para el control de la emisión térmica de cada unidad terminal.

Funcionamiento

El funcionamiento del actuador de la **Serie EMUJC** se obtiene mediante la rotación de un árbol accionado en ambos sentidos por una serie de engranajes. Un motor síncrono bidireccional acciona los engranajes mediante un acoplamiento magnético que limita el par transmitido y, por tanto, también el momento lineal de salida. El actuador se fija al cuerpo de la válvula (**Fig 1**) mediante el casquillo roscado. El movimiento del actuador se transmite al vástago de la válvula mediante contacto axial y un muelle, presente en el cuerpo de la válvula, mantiene constante el movimiento. De esta manera, las fuerzas de apertura y cierre de la válvula se obtienen, en un sentido, mediante la fuerza de empuje del actuador (**F_s** abre la vía **B**, **Fig.2**) y, en el otro, mediante la fuerza del muelle (**F_m** abre la vía **A**, **Fig.2**) presente en el interior de la misma válvula. Retirando el actuador del cuerpo de la válvula, esta permanece abierta.

Acoplamiento actuador - válvula con casquillo roscado



Fig.1

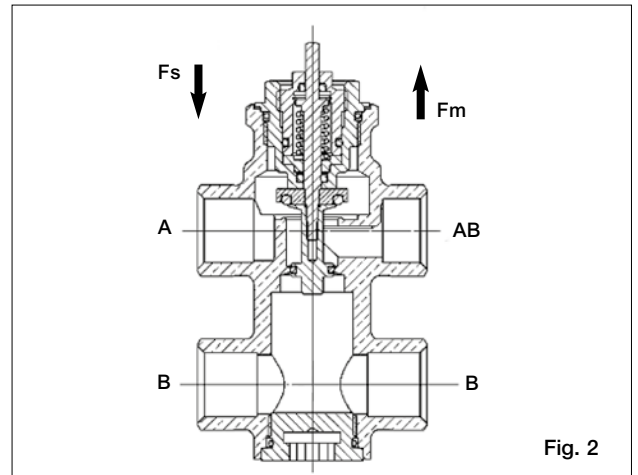

Fig. 2

Modelos con comando de tres puntos EMUJC-230 y EMUJC-24

Accionamiento

Cuando se suministra corriente entre los bornes 1 y 2, el vástago del actuador se extiende. Cuando se interrumpe el suministro, el actuador queda en posición. Cuando se suministra corriente entre los bornes 1 y 3, el vástago del actuador se retrae y, cuando se interrumpe, el actuador queda en posición. En cambio, cuando la alimentación es ininterrumpida, el actuador se para automáticamente unos 90 segundos después de alcanzar el final de carrera.

| Accionamiento | Color del cable del actuador EMUJC-230 | Color del cable del actuador EMUJC-24 | Movimiento del vástago |
|--------------------|--|---------------------------------------|------------------------|
| borne 1 borne 2 | Azul Marrón | Negro Rojo | el vástago se extiende |
| borne 1 borne 3 | Azul Naranja | Negro Naranja | el vástago se retrae |

Final de carrera

Cuando la señal de mando se aplica, en forma ininterrumpida, en la misma dirección, el actuador cada 2 horas se activa durante unos 90 segundos (según la dirección de la señal aplicada) para confirmar la posición de final de carrera.

Control del estado de funcionamiento





Los modelos con comando de tres puntos disponen de un LED de color verde que indica los estados de funcionamiento:

| LED | Señal | Significado |
|-----|--------------------|--|
| | apagado | actuador no alimentado |
| | verde intermitente | vástago en movimiento o bien confirmación de la posición de final de carrera |
| | verde fijo | posición de final de carrera alcanzada |

Modelo con comando proporcional EMUJC-010

Accionamiento

Al aumentar (de 0 a 10V) la señal de mando, cuando el actuador está configurado en DA (accionamiento directo), el vástago se extiende mientras que, si está configurado en RA (accionamiento inverso), el vástago se retrae. Al disminuir (de 10 a 0V) la señal de mando, cuando el actuador está configurado en DA (accionamiento directo), el vástago se retrae mientras que, si está configurado en RA (accionamiento inverso), el vástago se extiende.

| Accionamiento | Señal de mando | Movimiento del vástago |
|----------------------------|----------------|---|
| DA (accionamiento directo) | 0÷10 Vcc. |  el vástago se extiende |
| | 10÷0 Vcc. |  el vástago se retrae |
| RA (accionamiento inverso) | 0÷10 Vcc. |  el vástago se retrae |
| | 10÷0 Vcc. |  el vástago se extiende |

Final de carrera

Cuando la señal de mando se aplica, en forma ininterrumpida, en la misma dirección, el actuador cada 2 horas se activa durante unos 60 segundos (según la dirección de la señal aplicada) para confirmar la posición de final de carrera.

Autocalibración

Cuando se suministra corriente al actuador, este realiza el ciclo de autocalibración de la posición de final de carrera. El actuador extiende el vástago a lo largo de toda la carrera disponible de la válvula hasta que ya no detecta el movimiento del obturador y almacena su posición. Al finalizar el ciclo de autocalibración, el actuador posiciona el vástago en función de la señal de mando.





Señal de mando

El actuador está preparado para recibir en entrada los siguientes tipos de señal de mando que el usuario puede seleccionar en función de cada exigencia:

- 0÷10 Vcc
- 2÷10 Vcc
- 0÷5 Vcc
- 5÷10 Vcc
- 0÷20 mA
- 4÷20 mA

Control del estado de funcionamiento

El modelo con comando proporcional dispone de un LED de dos colores (verde/rojo) que indica lo estados de funcionamiento:

| LED | Señal | Significado |
|---|--------------------|--|
|  | apagado | actuador no alimentado |
|  | verde intermitente | vástago en movimiento o bien confirmación de la posición de final de carrera |
|  | verde fijo | posición de final de carrera alcanzada |
|  | rojo intermitente | ciclo de autocalibración |
|  | rojo fijo | Señal de entrada ausente (cuando se configura en 2÷10V o 4÷20 mA) |

Instalación

Para instalar los actuadores de control electrónico de la **Serie EMUJC**, siga las precauciones que se describen a continuación:

- 1- coloque el actuador sobre la válvula y ajuste manualmente el casquillo (**Fig.3**). El utilizo de herramientas puede dañar el actuador;
- 2- deje un espacio adecuado para facilitar el montaje y desmontaje (**Fig.4**);
- 3- instale el actuador vertical u horizontalmente pero siempre con un ángulo inferior a los 90° (**Fig.5**); eventuales pérdidas de fluido de la válvula pueden dañar irremediabilmente el actuador;
- 4- no cubra el actuador con material aislante para evitar que se recaliente;
- 5- no use nunca el actuador como si fuera una palanca para el montaje de la válvula.

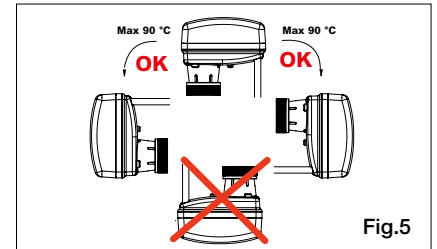
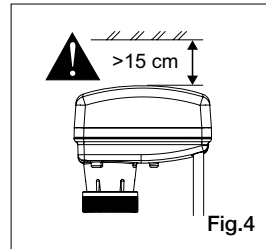
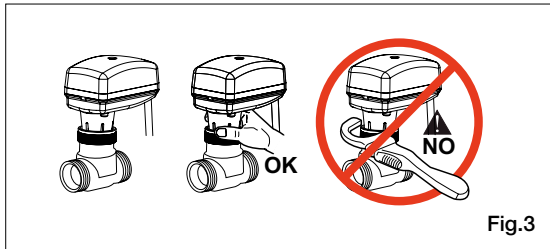

Conexiones eléctricas

Para realizar las conexiones eléctricas de los actuadores de control electrónico de la **Serie EMUJC**, respete las siguientes precauciones:

- 1- sólo personal autorizado debe realizar las conexiones eléctricas observando las normativas del país de instalación;
- 2- la tensión de alimentación y la baja tensión deben suministrarse separadamente;
- 3- compruebe que el valor de la tensión de alimentación corresponda al predeterminado del actuador;
- 4- antes de accionar el actuador, controle todas las conexiones de los cables;
- 5- los cables en cortocircuito o conectados de forma impropia pueden causar daños permanentes al equipo;
- 6- los colores de los conductores pueden variar; por tanto, véanse siempre los esquemas de conexión eléctrica que se indican en la tapa de todos los actuadores.

EMUJC-010

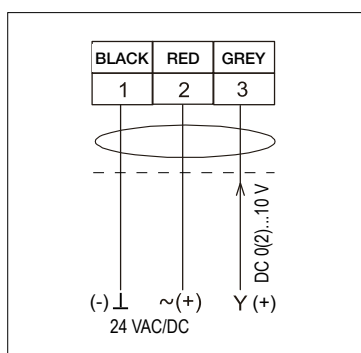

EMUJC-24

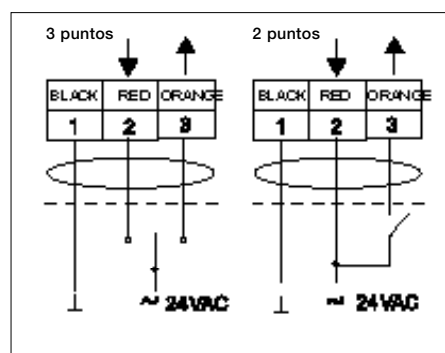

EMUJC-230

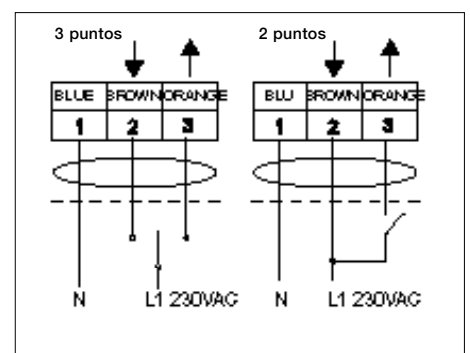

Configuración

Los actuadores con comando de 2 y 3 puntos (EMUJC-24 y EMUJC-230) no requieren configuración inicial mientras que el actuador proporcional (EMUJC-010) puede configurarse en función de la señal de entrada, del accionamiento deseado y de la carrera del vástago requerida. A continuación se describen las principales configuraciones. Para más información, véase el folleto de instrucciones.

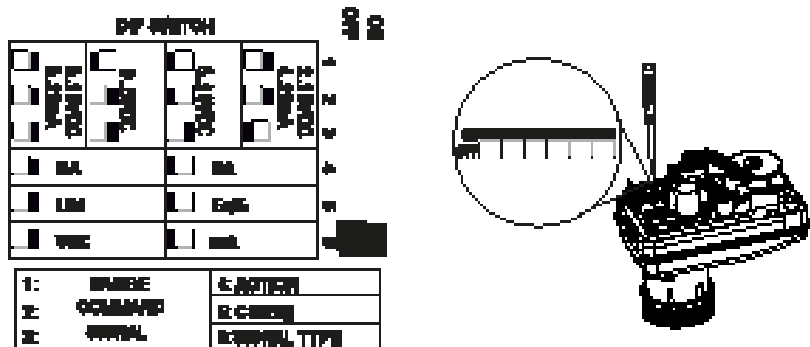

Selectores

Selectores 1-2-3

Selectores para la configuración de la señal de mando. El selector 6 debe configurarse en función de los selectores 1, 2 y 3.

Selector 4

Selector para la configuración del accionamiento del actuador: DA = accionamiento directo, RA = accionamiento inverso.

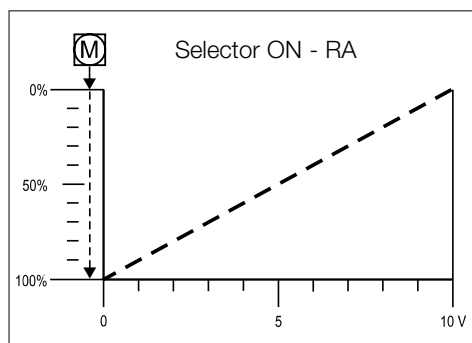
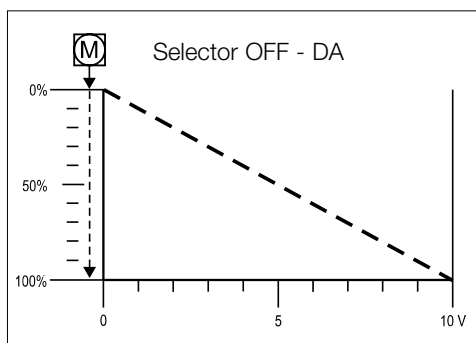

Selector 5

Selector para la configuración de la característica de comando.

Selector OFF = salida lineal a usar con válvulas con característica lineal o equiporcentual.

Selector ON = salida seudo equiporcentual a usar con válvulas de apertura rápida con característica ON/OFF.

Selector 6

Selector para la configuración del tipo de señal de mando.

Selector OFF = señal en tensión.

Selector ON = señal en corriente.

Este selector debe configurarse en función de los selectores 1, 2 y 3.

NOTA: todos los selectores se configuran de fábrica en posición OFF.

Puente

A continuación se describe la correspondencia entre las posiciones del *puente* y las carreras del vástago del actuador.

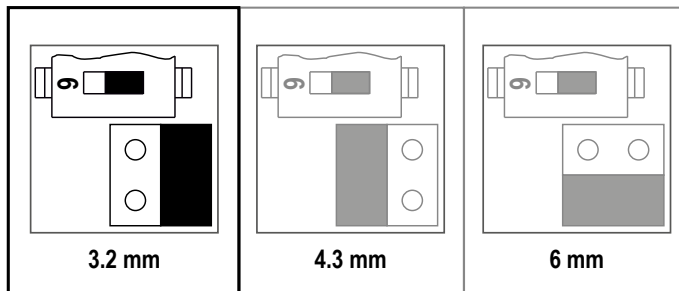

NOTA: la carrera se configura de fábrica en 3,2 mm.

Dimensiones (mm)

EMUJC

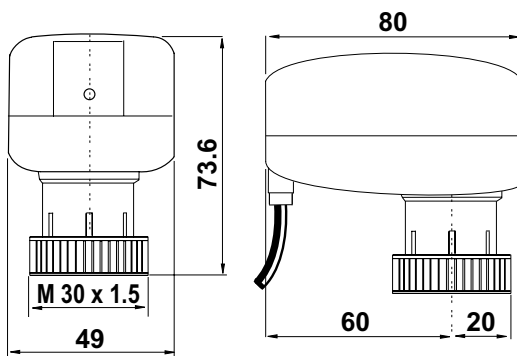

Textos de proyecto

Serie EMUJC

Actuador de control electrónico, de diseño compacto, para unidades terminales de la **Serie EMUJC** de marca WATTS. Señal de mando de dos y tres puntos o proporcional. Acoplamiento con las válvulas mediante casquillo roscado en latón M30x1,5. Dispone de la función de diagnóstico sobre el estado de funcionamiento del actuador mediante led (indicación ON/OFF, final de carrera alcanzado, posicionamiento en ejecución). Longitud del cable de alimentación: 2 m. Fuerza nominal: 120 N. Grado de protección: IP43 Temperatura de ambiente: 0÷50°C.

Es conforme con las Directivas: LVD 2014/35/UE y EMC 2014/30/UE.



Las descripciones y fotografías contenidas en esta hoja de especificaciones del producto se suministran únicamente a título informativo y no son vinculantes. Watts Industries se reserva el derecho de realizar cualquier mejora técnica y de diseño a sus productos sin previo aviso. Garantía: todas las ventas y contratos de venta están expresamente condicionados por el consentimiento del comprador a los términos y condiciones de Watts que se encuentran en su sitio web en www.watts.eu/es. Watts se opone a cualquier término, diferente o adicional a los términos de Watts, contenido en cualquier comunicación del comprador en cualquier forma, a menos que se acuerde en un escrito firmado por un oficial de Watts.



Watts Industries Iberica S.A.

Pol. Ind. La Llana Avda. La Llana, 85 • 08191 Rubí (Barcelona) • Spain

Tel. +34 93 587 25 40 • Fax +34 902 431.075

infowattsiberica@wattswater.com • www.watts.eu/es