

1 Installation der Watts Vision-Zentraleinheit (Wifi)



Zentraleinheit mit Farb Touch Screen zur individuellen Zeitprogrammierung für jeden Raum. Bi-direktionale Kommunikation über Funk-Frequenz 868 MHz und Fernbedienung über Apps dank WiFi-Konnektivität.

1.1 Feste Installation, Spannungsversorgung 230 VAC - Wandmontage

1. Schließen Sie das Netzteil (Unterputz-Anschluss Sockel) wie unten beschrieben an.

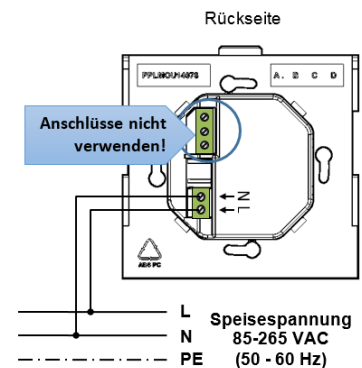

2. Montieren Sie die Anschlussplatte an der Wand (z.B. in einer UP-Dose) und stellen Sie die Spannungsversorgung her. ACHTUNG! Die Arretierung muss nach oben zeigen!

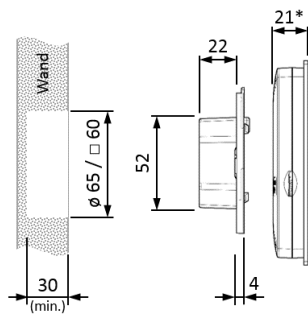

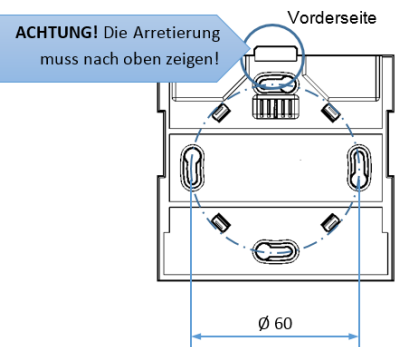

* auf Unterputz-Anschluss Sockel montiert.
Vorzugsweise in Unterputzdose UP68.

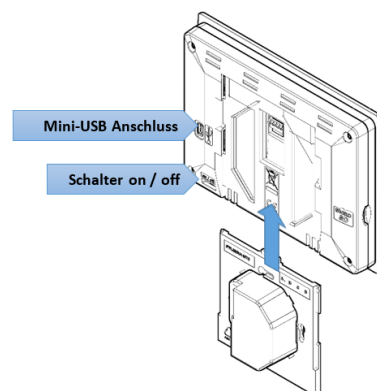

3. Schalten Sie die Zentraleinheit über den Schiebeschalter "on/off" ein. Der Schalter befindet sich auf der Geräterückseite.
4. Platzieren Sie die Zentraleinheit auf dem Netzteil und schieben Sie diese nach unten bis diese einrastet. Die Zentraleinheit ist nun betriebsbereit.

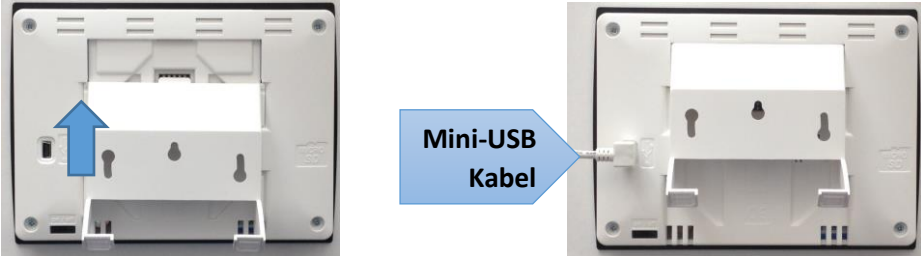

1.2 Mobile Installation, Spannungsversorgung über USB-Netzteil - Tischaufstellung oder Wandmontage

<p>1. Die Zentraleinheit kann mittels dem mitgelieferten Tischaufsteller bzw. Befestigungsadapter auf einem Möbelstück o. ä. aufgestellt und betrieben werden.</p> <p>Ebenso kann die Zentraleinheit an der Wand montiert werden, ohne eine Unterputzdose zu setzen oder eine Öffnung in der Wand herzustellen.</p> <p>2. Dabei die Spannungsversorgung über ein USB-Netzteil 5 V / 0,5 A mit Mini-USB Stecker (als Zubehör erhältlich) herstellen. Bauseits wird hierfür eine geeignete Steckdose 230 VAC benötigt.</p> <p>Als Zubehör erhältlich:</p>	 <p>Mini-USB Anschluss</p> <p>Schalter on/off</p>
 <p>Mini-USB Kabel</p>	
<p>3. Der mitgelieferte Tischaufsteller kann zur Wandhalterung umfunktioniert werden. Dazu die beiden seitlichen Abstützungen mit geeignetem Werkzeug abschneiden.</p>	
<p>4. Schalten Sie die Zentraleinheit über den Schiebeschalter "on/off" ein. Der Schalter befindet sich auf der Geräterückseite. Die Zentraleinheit ist nun betriebsbereit.</p>	

1.3 Inbetriebnahme und Benutzereinstellungen

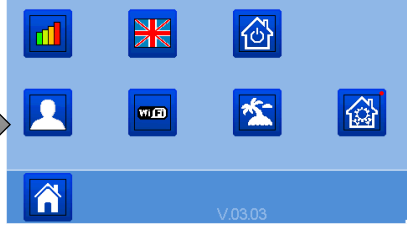
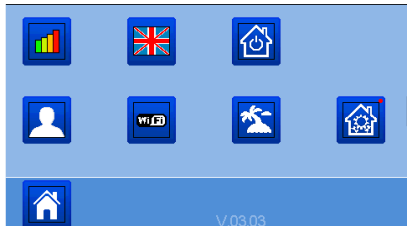
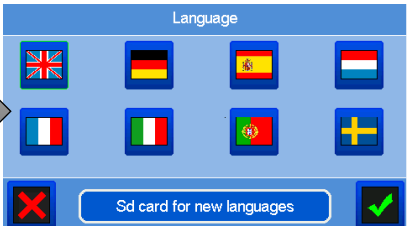

<p>1. Stellen Sie die Sprache ein.</p> <p>2. Drücken Sie dazu im Hauptbildschirm die Taste "Menü", um zum Hauptmenü zu gelangen:</p>	 <p>Menü</p>	
<p>3. Tippen Sie im Hauptmenü auf die Flagge. (Englische Flagge ist standardmäßig eingestellt):</p>		 <p>Language</p> <p>Sd card for new languages</p>

4. Wählen Sie nun die Flagge Ihrer Sprache. (für Deutsch, wählen Sie die deutsche Flagge)  und drücken Sie dann 





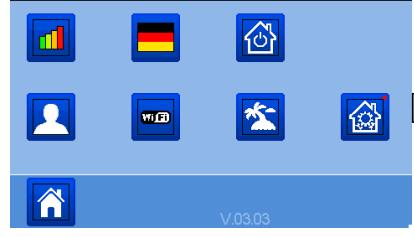

1.4 WIFI Einstellungen

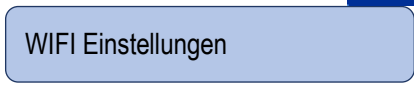
1. Drücken Sie im Hauptmenü die Taste für ca. 5 Sek. um zum Menü Installation zu gelangen. 





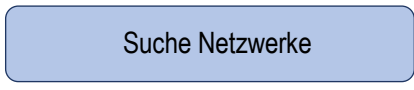

2. Blättern Sie mit der Taste zum Punkt 
 WIFI Einstellungen 

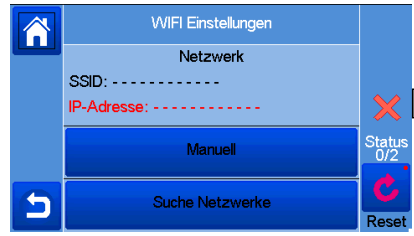
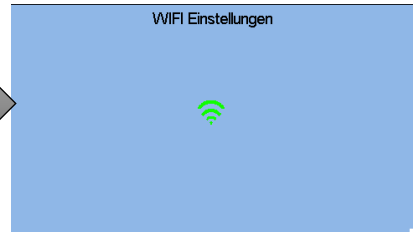
3. Drücken Sie die Taste 
 Suche Netzwerke
 Das Gerät sucht nach verfügbaren WIFI Netzwerken.

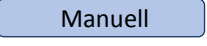







4. Die gefundenen Netzwerke werden aufgelistet.
 5. Wählen Sie das Netzwerk aus, mit welchem Sie die Zentraleinheit verbinden möchten.
 6. Wenn die Netzwerksuche nach mehreren Versuchen nicht gelingt, dann stellen Sie die Verbindung her, indem Sie den Netzwerknamen manuell eingeben. Drücken Sie dazu die Taste .

7. Kann eine Verbindung auch hierdurch nicht hergestellt werden, überprüfen Sie bitte die Einstellungen am Wi-Fi Router. Insbesondere muss dieser das 2,4 GHz Band unterstützen und eingeschaltet haben. Ebenso muss das Hinzufügen von neuen Geräten erlaubt sein.

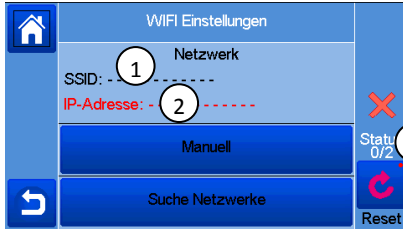
Hinweis:
 Antworten auf häufig gestellte Fragen (FAQ), weitere Informationen zur Fehlersuche und Behebung ebenso wie ein umfangreiches Anwenderhandbuch erhalten Sie auf unserer Website www.wattswater.de.
 → [Direktlink](#)

<p>8. Geben Sie den Netzwerkschlüssel über die Tastatur ein. Der Schlüssel befindet sich ggf. auf einem Aufkleber an Ihrem WIFI-Router. Nach der Eingabe des Netzwerkschlüssels startet ein Countdown.</p>		
<p>9. Stellen Sie sicher, dass die Zentraleinheit nach Ende des Countdowns mit dem WLAN-Netzwerk (SSID: ... Netzwerkname) und einer IP-Adresse verbunden ist (Status sollte 1/2 bzw. 2/2 anzeigen).</p> <p>10. Drücken Sie die Home-Taste, um zum Startbildschirm zurückzukehren</p>		<p>① verbundenes Netzwerk</p> <p>② IP-Adresse</p> <p>③ Verbindungsstatus:</p> <ul style="list-style-type: none"> - 0/2: keine WIFI Verbindung - 1/2: WIFI Verbindung ok - 2/2: WIFI Verbindung ok und Verbindung zum Watts Vision Server ok <p> Reset WIFI Einstellungen. Alle Verbindungen werden zurückgesetzt bzw. gelöscht.</p> <p> zurück zum Menü [Installation]</p> <p> zurück zum Hauptbildschirm</p>

1.5 Fernbedienung einrichten

1.5.1 Benutzerkonto einrichten

Nach erfolgreicher WIFI Verbindung der Zentraleinheit mit Ihrem WLAN Router gehen Sie über Ihren PC, Tablet-Computer oder Smartphone zur **WATTS® Vision®** Web-Oberfläche smarthome.wattselectronics.com und erstellen Sie ein Benutzerkonto unter Angabe Ihrer E-Mail Adresse und vergeben Sie ein Passwort.

Oder laden Sie die **WATTS® Vision®** App aus dem App Store oder Google Play auf Ihr Smartphone oder Tablet herunter. Hier können Sie ebenfalls ein Benutzerkonto erstellen.

Nachdem Sie ein Benutzerkonto erstellt haben, fordern Sie einen Paarungsschlüssel (Twinning-Code) an, um Ihre Zentraleinheit mit Ihrem Benutzerkonto zu verknüpfen. Dazu nutzen Sie die Schaltfläche  in der App oder auf der Web-Oberfläche. Der Paarungsschlüssel (gültig 24h) wird an Ihre E-Mail-Adresse gesendet.

Geben Sie in den WIFI Einstellungen der Zentraleinheit den Paarungsschlüssel ein:



Ihre Zentraleinheit sollte nach wenigen Minuten in der **WATTS® Vision®** App oder Web-Oberfläche erscheinen. Bei Bedarf die Aktualisieren-Taste  drücken. **(Status sollte 2/2 anzeigen).**

Es kann in bestimmten Situationen bis zu einigen Stunden dauern, bis alle Räume und Geräte in der App oder auf der Website angezeigt werden. Danach können Sie Ihre Installation von überall aus bedienen.

WATTS übernimmt keine Verantwortung für die Funktionen der verbundenen Produkte und mögliche Schäden, die durch unsachgemäße Handhabung bzw. falsche Konfiguration der Produkte in der Anlage verursacht werden.